



Universal Electronic Connection System

- (DE)** Einbauanleitung Elektrosatz Anhängervorrichtung mit 13-P Steckdose lt. DIN/ISO Norm 11446
- (GB)** Fitting instructions electric wiring kit tow bar with 13-P socket up to DIN/ISO Norm 11446.
- (FR)** Instructions de montage du faisceau électrique pour chrochet d'attelage conforme à la norme DIN/ISO 11446 prise 13-V.
- (NL)** Montage-handleiding elektrokabelset voor trekhaak met 13-P contactdoos vlg. DIN/ISO norm 11446.
- (ES)** Instrucciones de montaje de kit eléctrico para enganche de remolque con caja de conexiones 13-P según norma DIN/ISO 11446.
- (SE)** Monteringsanvisningar elkabelsats för dragkrok med 13-P kontaktdosa enligt DIN/ISO norm 11446.
- (PL)** Instrukcje montażu zestawu okablowania elektrycznego dysza holowniczego z 13-stykowym gniazdem DIN/ISO 11446.

- (CZ)** Montážní pokyny: souprava pro elektrické propojení tažné tyče s 13-P zásuvkou do normy DIN/ISO 11446.
- (RU)** Инструкция по монтажу комплекта электрического кабеля для сцепного крюка и 13-полюсной розетки согласно стандарту DIN/ISO 11446.
- (IT)** Istruzioni di montaggio di set di cavi elettrici per gancio da traino con zoccolo a 13-P conforme alla norma DIN/ISO 11446.
- (FI)** Ohjeet vetokoukun sähkökaapelisarjan asentamiseen, jossa on DIN/ISO 11446 mukainen 13-N liitin.
- (DK)** Monteringsvejledninger for det elektriske ledningsføringssæt for trækstang med 13-N stikdåse, DIN/ISO, norm 11446.
- (GR)** Οδηγίες συναρμολόγησης ηλεκτρικού σετ καλωδίων μπάρας ρμούλκησης με υποδοχή 13-P μέχρι DIN/ISO Κανόνας 11446.
- (HU)** A DIN/ISO 11446 szabványnak megfelelő, 13-P csatlakozó aljzattal rendelkező vonóhorog elektromos kábelkészletének szerelési kézikönyve.

- (DE)** Einzelteilliste
- (GB)** Part list
- (FR)** Liste de pièces
- (NL)** Onderdelenlijst
- (ES)** Lista de componentes
- (SE)** Dellista
- (PL)** Lista części
- (CZ)** Seznam dílů
- (RU)** Комплекты
- (IT)** Elenco componenti
- (FI)** Osaluettelo
- (DK)** Del-liste
- (GR)** Κατάλογος εξαρτημάτων
- (HU)** Alkatrész lista

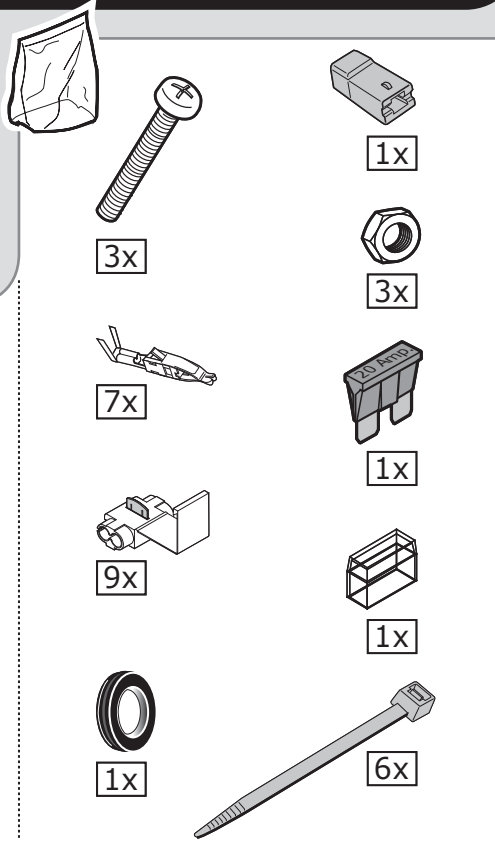
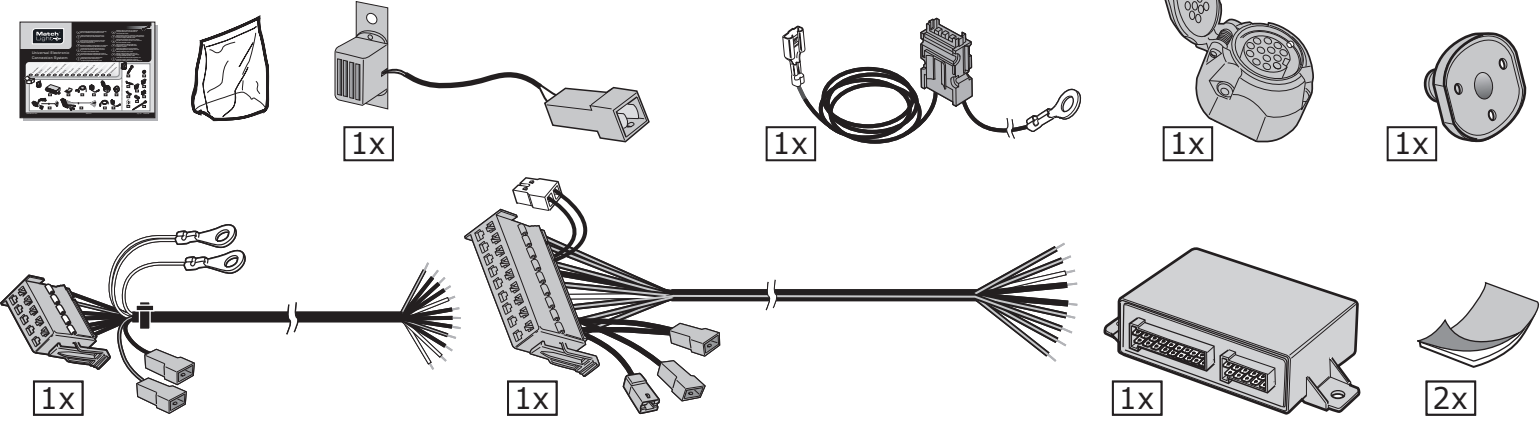

COLOR TABLE

	DE	FR	GB	NL	ES	IT	SE	CZ	DK	FI	GR	NO	PL
BU	Blau	Bleu	Blue	Blauw	Azul	Blu	Blå	Modrá	Blå	Sininen	Μπλε	Blå	Niebieska
BK	Schwarz	Noir	Black	Zwart	Negro	Nero	Svart	Černá	Sort	Musta	Μαύρο	Sort	Czarna
BN	Braun	Marron	Brown	Bruin	Marrón	Marrone	Brun	Hnědá	Brun	Ruskea	Καφέ	Brun	Brazowa
GN	Grün	Vert	Green	Groen	Verde	Verde	Grön	Zelená	Grøn	Vihreä	Πράσινο	Grønn	Zielona
GY	Grau	Gris	Grey	Grijs	Gris	Grigio	Grå	Šeda	Grå	Harmaa	Γκρι	Grå	Szara
OG	Orange	Orange	Orange	Oranje	Naranja	Arancione	Orange	Oranžová	Orange	Oranssi	Πορτοκάλι	Orange	Pomarańczowa
RD	Rot	Rouge	Red	Rood	Rojo	Rosso	Röd	Červená	Rød	Punainen	Κόκκινο	Rød	Czerwona
WH	Weiß	Blanc	White	Wit	Blanco	Bianco	Vit	Bílá	Hvid	Valkoinen	Λευκό	Hvit	Biała
YE	Gelb	Jaune	Yellow	Geel	Amarillo	Giallo	Gul	Žlut	Gulá	Keltainen	Κίτρινο	Gu	Żółta
PU	Violett	Violet	Paars	Purple	Morado	Viola	Lila	Fialová	Lilla	Musta	Μοβ	Lilla	Purpurowy

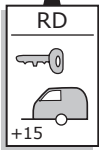
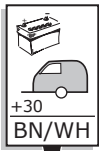
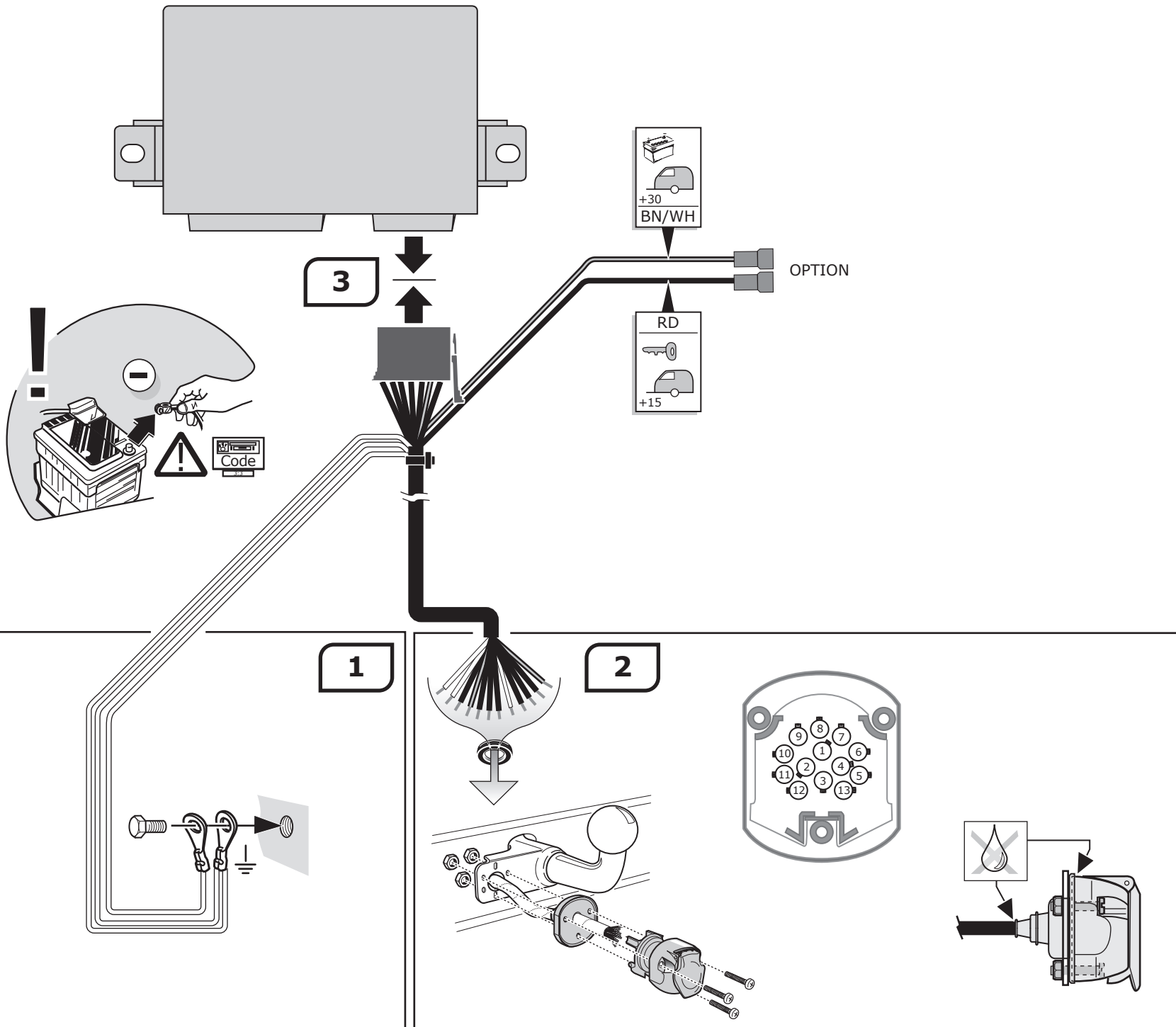

DIN/ISO 11446			Pmax:
1	← 1/L	YE	21W
2	🚗 ⚡	BU	2x21W
3	⏚ 1-8	WH	
4	→ 4/R	GN	21W
5	☀️ 5/58-R	BN	52W
6	STOP 6/54	RD	3x21W
7	☀️ 7/58-L	BK	52W
8	Reverse	BK/RD	2x21W
9	+30 15 amp	BN/WH	180W/ 15Amp.
10	+30 15 amp	RD	180W/ 15Amp.
11	⏚ 10	WH	
12	—	✗	
13	⏚ 9	WH	

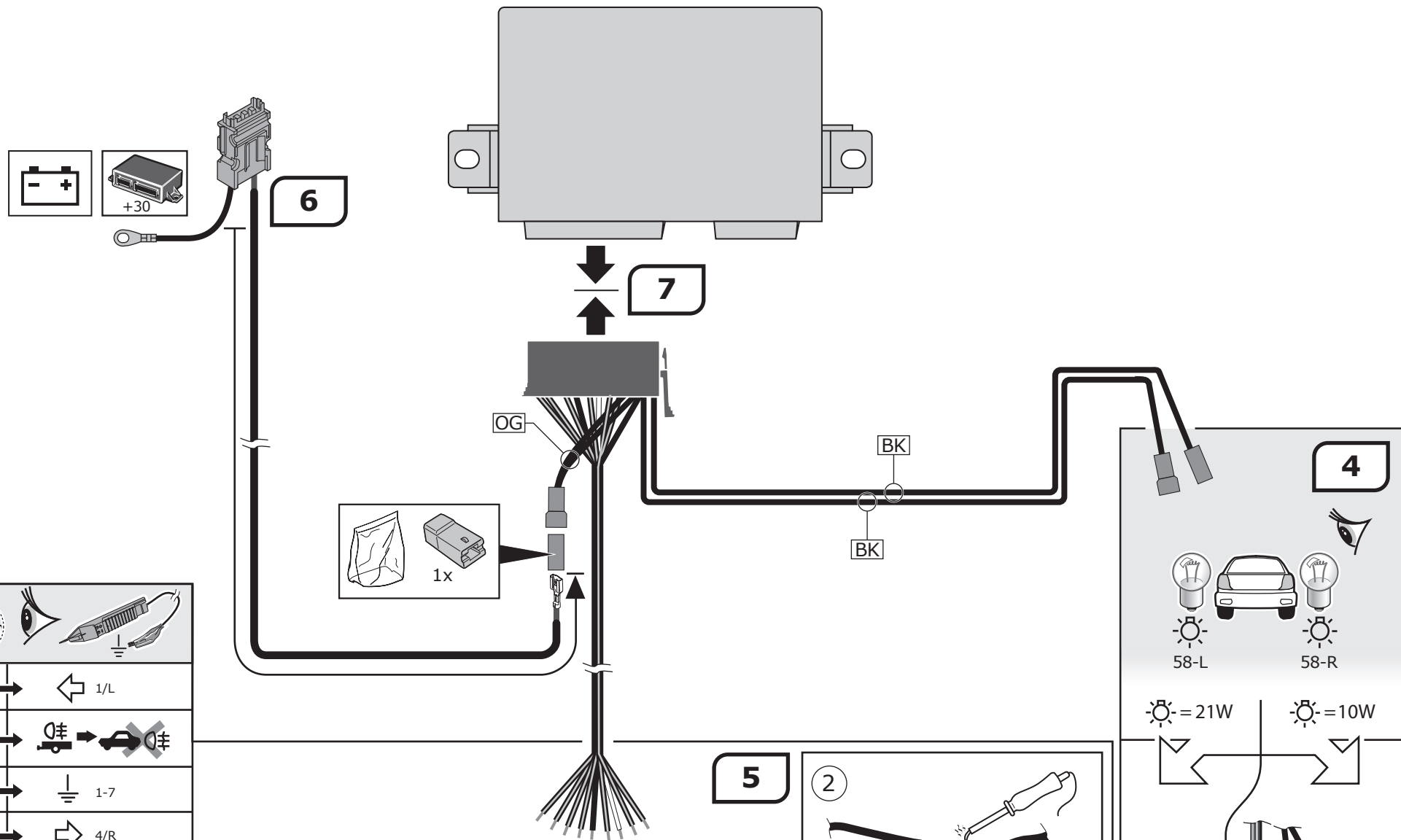

BK/YE →	← 1/L	
<i>Option pag. 5</i> RD/YE → GY →		
WH →	⏚ 1-7	
BK/GN →	→ 4/R	
BK/BN →	☀ 5/58-R	
BU/RD →	STOP 6/54	
PU/BK →	☀ 7/58-L	
GN/RD →	Reverse	

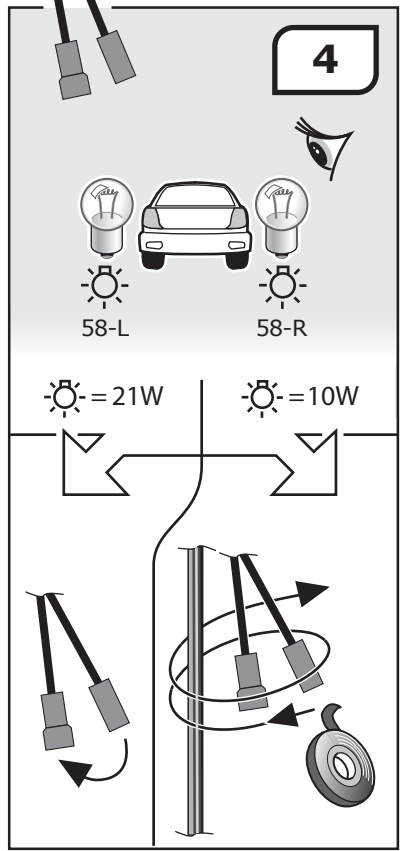
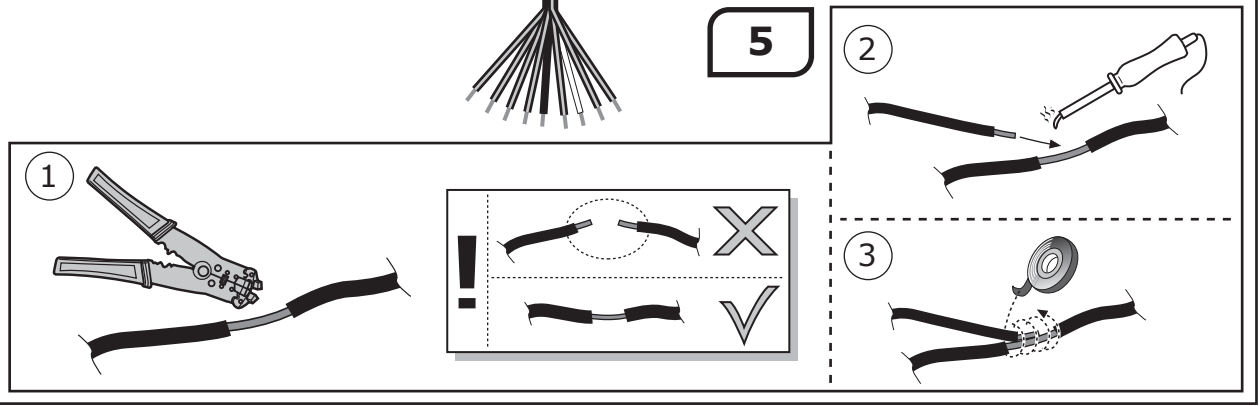

OPTION

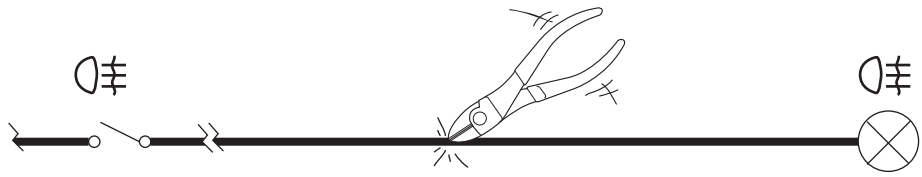

1

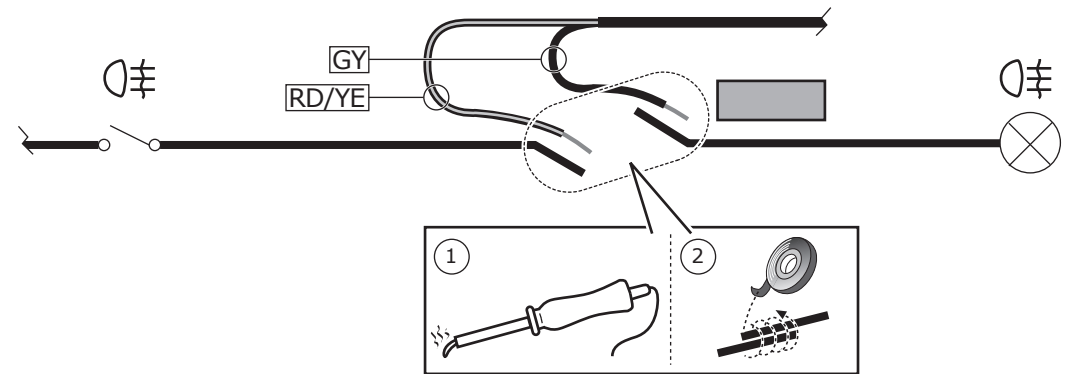

2

OPTION

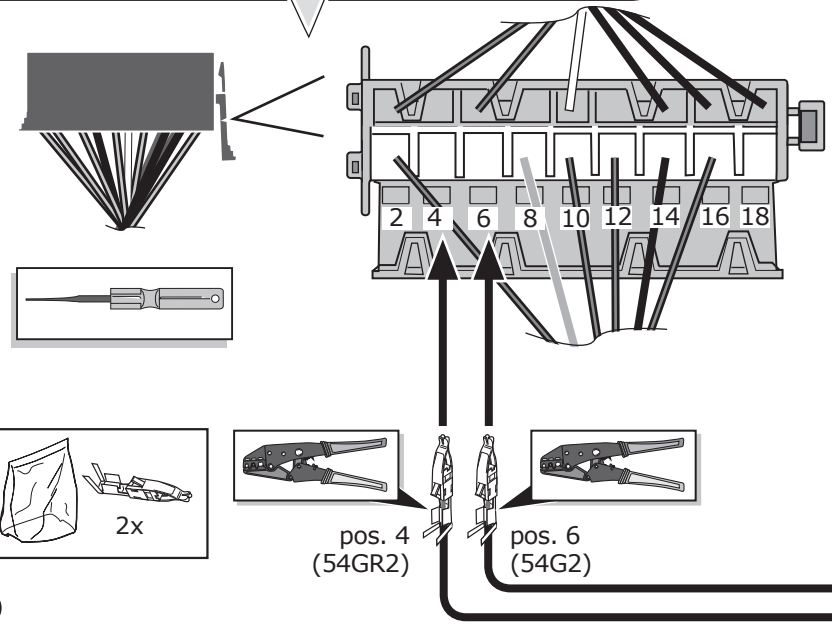
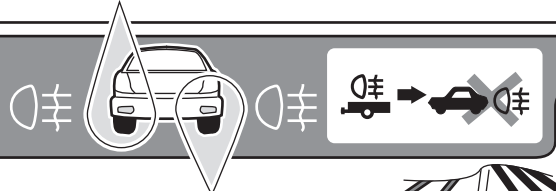

1

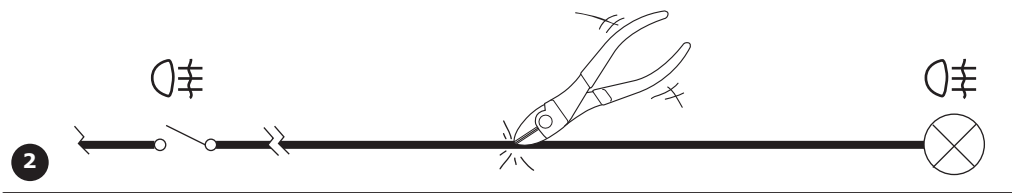

2

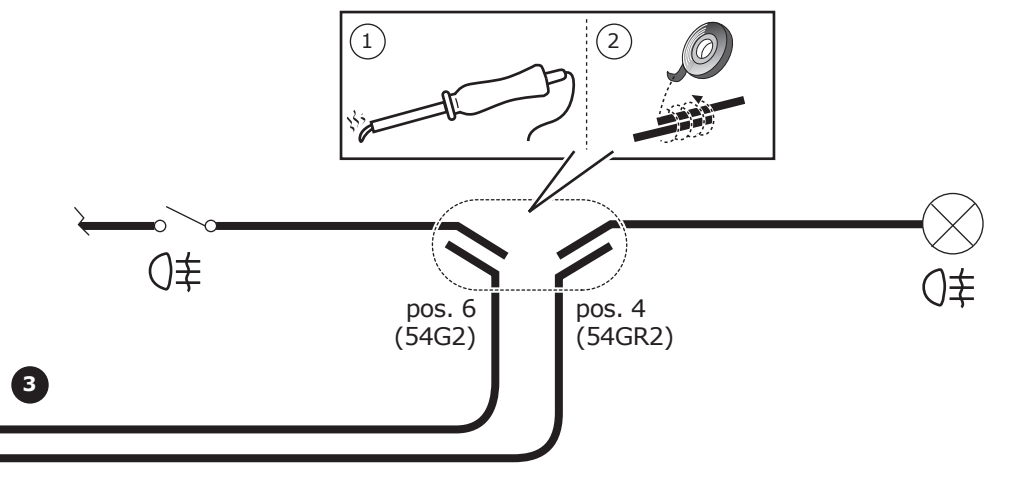

3

9

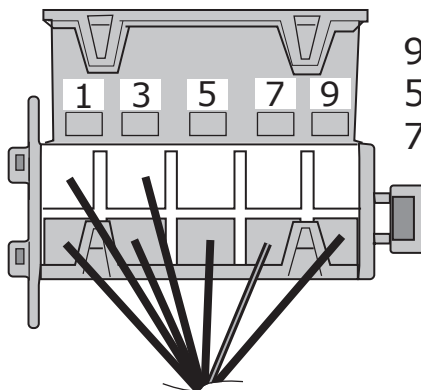
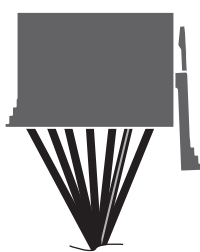
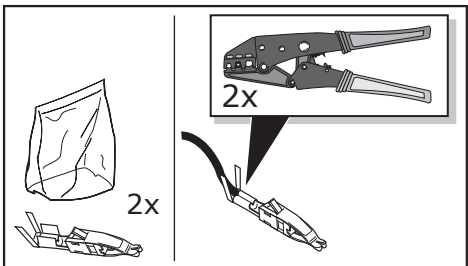
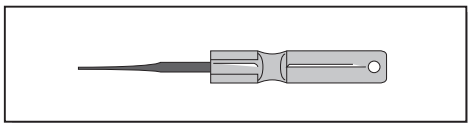
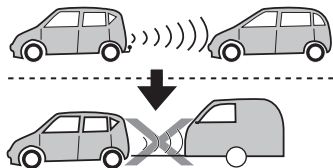
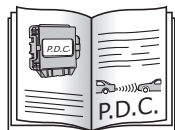
OPTION
PDC9 = C
5 = NO
7 = NC

Option A

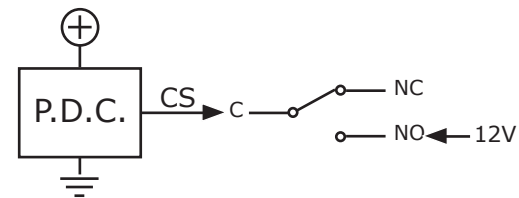

Option B

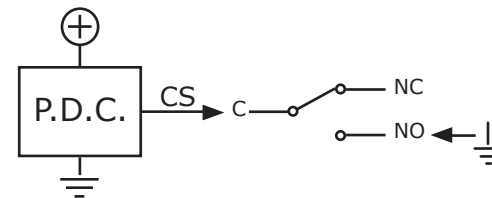

Option C

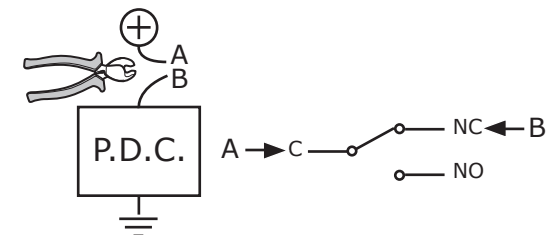

10

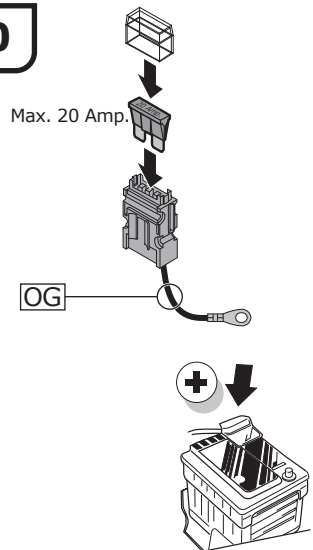

- (DE) FUNKTIONEN KONTROLLIEREN MIT EINEM PRÜFGERÄT MIT WIDERSTAND ODER MIT LEUCHTEN MIT DER GENAUEN WATTZAHL!
- (GB) CHECK FUNCTIONS WITH A TESTBOX WITH LOAD OR LAMPS WITH THE RIGHT AMOUNT OF WATT!
- (FR) CONTRÔLER LES FONCTIONS AVEC UNE BOÎTE DE TEST AVEC DE LA CHARGE OU DES LAMPES AVEC LA QUANTITÉ CORRECTE DE WATT!
- (NL) CONTROLEER FUNCTIES MET EEN TESTER MET BELASTING OF LAMPEN MET DE JUISTE WATTAGE!
- (ES) ¡CONTROLAR FUNCIONES CON UN TESTER CON CARGA O LUCES CON EL CORRECTO WATTAJE!
- (SE) KONTROLLERA FUNKTIONERNA MED EN TESTARE MED BELASTNING ELLER LAMPOR MED RÄTT WATT-VÄRDE!
- (PL) OVĚRTE FUNKCE POMOCÍ TESTOVACÍHO BOXU NEBO SVĚTEL S PŘISLUŠNÝM VÝKONEM!
- (CZ) KONTROLIŘUJ FUNKCII S SIMULÁTOREM NAHRUŽKI ILI LAMPAMI PŘIČEPA S SOOBYTSTVUJÍCÍ MOUŽNOSTÍ BATTAMI (WATT)!
- (NO) CONTROLLA FUNZIONI CON UN TESTER CON CARICO O LAMPADDE DEL GIUSTO WATT-TAGGIO!
- (IT) TARKISTA TOIMINNOT KÄYTTÄMÄLLÄ TESTILAITE, JOSSA ON OIKEATEHOINEN KUORMITUS TAI OIKEATEHOISET LAMPUT!
- (FI) CHECK FUNKTIONERNE MED EN TESTBOKS, MED BELASTNING ELLER MED LYGTER MED DET KORREKTE ANTAL WATT!
- (DK) ΕΛΕΓΞΤΕ ΤΙΣ ΛΕΙΤΟΥΡΓΙΕΣ ΜΕ ΈΝΑ ΚΙΒΩΤΙΟ ΔΟΚΙΜΗΣ ΜΕ ΦΟΡΤΙΟ Ή ΛΑΜΠΤΗΡΕΣ ΣΩΣΤΗΣ ΠΟΣΟΤΗΤΑΣ ΒΑΤ!
- (GR) Α FUNKCIÓKAT EGY KORREKT TELJESÍTMÉNYŰ TERHELÉSSSEL VAGY IZZÓKKAL RENDELKEZŐ TESZTERREL ELLENŐRIZZE!

12

- (DE) BITTE BEACHTEN: Sorgfältig löten und isolieren!
- (GB) N.B.: To solder and isolate carefully!
- (FR) ATTENTION: Souder et isoler précisément!
- (NL) LET OP: Zorgvuldig solderen en isoleren!
- (ES) ATENCIÓN: ¡Soldar y aislar cuidadosamente!
- (SE) OBS: Löd och isolera noggrant!
- (PL) UWAGA: Starannie przylutować i zaizolować!
- (CZ) N.B.: Pečlivě pájejte a izolujte!
- (NO) VIKTIG: Sveis sammen og isoler nøye!
- (IT) ATTENZIONE: Saldare e isolare con cura!
- (FI) HUOMIO: Juota ja eristä huolellisesti!
- (DK) N.B.: Lod og isoler grundigt!
- (GR) Σ.Σ.: Κολλήστε με κασσίτερο και μονώστε προσεκτικά!

11

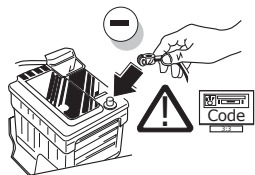

Wir weisen ausdrücklich darauf hin, dass eine unsachgemäße und nicht in einer Fachwerkstatt durchgeführte Montage einen Verzicht auf Entschädigung jeglicher Art insbesondere bezüglich des Produkthaftpflichtrechts zur Folge hat.

DE Wir empfehlen die Verwendung fahrzeugspezifischer Kabelsets, falls es Probleme bei der Montage dieses universellen Produkts gibt. Für Verkaufsadressen siehe unseren Internetkatalog unter: www.ecs-electronics.nl

Technische Änderungen vorbehalten.

Widerstand nur gemäß der Tabelle auf dem Anhänger verwenden.

We would expressly point out that assembly not carried out properly and by a specialist workshop will result in cancellation of any right to damage compensation, in particular those arising by virtue of the product liability act.

GB We advise the use of our vehicle-specific cable sets in case of assembly problems with this universal product. For a sales address, visit our web catalogue: www.ecs-electronics.nl

Subject to technical changes without notice.

Only use loads according to the connection table on the towed vehicle.

Il est expressément prévu qu' on ne saurait se prévaloir d'un quelconque préjudice contractuel ou réhibitoire si le montage a été effectué en dépit des dites instructions ou dans un garage ne disposant pas des équipements adéquats.

FR En cas de problèmes d'assemblage avec ce produit universel, nous vous conseillons vivement d'utiliser nos ensembles de câbles spécifiques aux véhicules. Pour obtenir des adresses de vente, consulter notre catalogue Web à : www.ecs-electronics.nl

Sous réserve de modifications techniques.

N'excédez pas la charge maximale, indiquée dans le d'un véhicule tracté.

Wij wijzen er met nadruk op, dat ondeskundige en niet door een vakkundige werkplaats uitgevoerde montage tot gevolg heeft dat daardoor ieder recht op schadevergoeding, ook op wettelijke aansprakelijkheid inzake producten, vervalt.

NL Wij adviseren bij eventuele montageproblemen van dit universele product onze voertuig-specifieke kabelsets te gebruiken. Bezoek voor een juist verkoopadvies onze web-catalogus: www.ecs-electronics.nl

Technische wijzigingen voorbehouden.

Gebruik alleen belasting volgens aansluittabel.

El montaje inapropiado y efectuado por personal no cualificado originará la pérdida de todo derecho a indemnización o la expiración de toda responsabilidad civil con respecto al producto. Recomendamos el uso de nuestros kits de cables específicos para cada tipo de vehículo en caso de encontrarse problemas de ensamblaje con este producto universal. Para las compras, visite nuestro catálogo en la Web: www.ecs-electronics.nl

ES

Nos reservamos el derecho a efectuar modificaciones técnicas.

Utilice sólo cargas de acuerdo a la tabla de conexión del vehículo remolcado.

Vi påpekar med eftertryck att all rätt till skadeersättning och all laglig ansvarighet förfaller om monteringen inte har utförts på rätt sätt och av en professionell verkstad.

SE Vi rekommenderar användning av fordonsspecifika kablar vid monteringsproblem med denna universalprodukt. För inköpsställen, besök vår webbkatalog: www.ecs-electronics.nl

Tekniska ändringar förbehålles.

Använd endast belastning enligt anslutningstabellen på det dragna fordonet.

Chcielibyśmy wyraźnie zaznaczyć, iż wszelki nieprawidłowy montaż, który nie jest wykonywany w specjalistycznym warsztacie pociąga za sobą utratę możliwości dochodzenia wszelkiego typu roszczeń, w szczególności tych wynikających z odpowiedzialności producenta za swój produkt.

PL Zalecamy zastosowanie naszego zestawu okablowania dostosowanego do pojazdu w przypadku wystąpienia problemów przy montażu produktu. Aby zapoznać się z adresem punktu sprzedaży odwiedź nasz katalog pod adresem: www.ecs-electronics.nl

Podlega zmianom bez powiadomienia.

Używać tylko takiego maksymalnego obciążenia które wynika z tabliczki połączeń holowanego pojazdu.

Vyslovně zdůrazňujeme, že jakákoli montáž, která není provedená ve specializované dílně, má za následek odvolání nároků na kompenzaci jakéhokoli druhu, obzvláště vyplývajících ze zákona o odpovědnosti za způsobené škody.

CZ Pokud máte problémy s univerzálními produkty, doporučujeme vám použít naše kabelové sady určené pro daný typ vozidla. Adresář našich prodejních míst najdete v našem internetovém katalogu: www.ecs-electronics.nl

Změny mohou být provedeny bez oznámení.

Používejte pouze při maximálním nabití podle tabulky na tažném vozidle.

Мы явным образом обращаем внимание, что сборка, выполненная некомпетентным персоналом, приведет к аннулированию права на компенсацию за порчу оборудования, включая правовое обязательство в отношении изделий.

RU В случае возникновения проблем с настоящим универсальным продуктом, рекомендуется воспользоваться нашими кабельными арматурами, предназначенными для соответствующих транспортных средств. Информацию об адресе продаж см. в нашем веб-каталоге: www.ecs-electronics.nl

Могут быть внесены технические изменения.

Используйте нагрузку в соответствии с таблицей соединений.

Sottolineiamo espressamente che un montaggio inadeguato ed eseguito da un'officina non specializzata ha come conseguenza il decadere di qualsiasi diritto al risarcimento danni, nonché alla responsabilità legale relativa ai prodotti.

IT In caso di problemi di assemblaggio con il presente prodotto universale, consigliamo l'uso dei nostri set di cavi specifici per veicoli. Per informazioni sui punti vendita, visitare il nostro catalogo web su www.ecs-electronics.nl

Ci si riserva il diritto di apportare modifiche tecniche.

Utilizzare esclusivamente un carico conforme alla tabella degli allacci relativa al veicolo in questione.

Korostamme, että kaikki oikeudet vahinkokorvaukseen kuten myös valmistajan laillinen vastuu raukeavat, mikäli asennusta ei ole toteutettu oikealla tavalla eikä ammattitaitoisen asiantuntijan toimesta.

FI Jos tämän yleiskäyttöisen tuotteen asentamisessa on ongelmia, kehotamme käyttämään kyseiselle ajoneuvolle varta vasten suunniteltua kaapelisarjaa. Löydät tarkempia tietoja nettiluettelostamme, www.ecs-electronics.nl

Oikeus teknisiin muutoksiin ilman erillistä huomautusta pidätetään.

Kuormita työvirtapiiriä ainoastaan hinattavan ajoneuvon kytkentäkaavion mukaisesti.

Vi ønsker at gøre udtrykkeligt opmærksom på at forkert samling, der ikke er udført af et specialiseret værksted, resulterer i bortfaldelse af kompenseringskrav af alle slags, i særdeles krav der måtte opstå omkring det lovpligtige ansvar.

DK Vi tilråder brug af vore køretøjsspecifikke kabelsæt for det tilfælde, at der skulle være monteringsproblemer med dette universelle produkt. For at finde en forhandleradresse, så besøg vor hjemmeside: www.ecs-electronics.nl

Kan ændres uden varsel.

Brug kun den maksimale belastning, i overensstemmelse med forbindelsestabelen for bugserede køretøjer.

Επισημαίνουμε κατηγορηματικά ότι οποιαδήποτε εσφαλμένη συναρμολόγηση, η οποία δεν έχει πραγματοποιηθεί από ειδικό εργαστήριο θα οδηγήσει σε αποποίηση των αξιώσεων επιβολής αποζημιώσεων οποιουδήποτε είδους, ειδικά όσα προκύπτουν από το νόμο ευθύνης προϊόντων.

GR Προτείνουμε τη χρήση των σετ καλωδίων μας για συγκεκριμένα οχήματα, σε περίπτωση προβλημάτων συναρμολόγησης με το παρόν παγκόσμιο προϊόν. Για πληροφορίες σχετικά με τα σημεία πώλησης, επισκεφθείτε το δικτυακό κατάλογό μας: www.ecs-electronics.nl

Μπορεί να τροποποιηθεί χωρίς προηγούμενη ειδοποίηση.

Χρησιμοποιείτε μόνο μέγιστο ηλεκτρικό φορτίο σύμφωνα με τον πίνακα σύνδεσης στο ρυμουλκούμενο όχημα.

Kifejezzett módon kihangsúlyozzuk, hogy az illetéktelen műhelyek által végzett beszerelés bárminemű kártérítési jogosultságot kizár, ideértve a termékek hibátlanságára vonatkozó törvényes felelősségvállalást is. Ha ezen univerzális termék beszerelése problémákba ütközik, akkor mi az adott gépjármű-típushoz készült speciális kábelkészleteink használatát ajánljuk. Az eladási pontok címetek web-katalógusunk meglátogatásával találja meg: www.ecs-electronics.nl

HU

Műszaki változások tárgyát képezi.

Csak a csatlakozótáblának megfelelő terhelést használjon.