

MONTAGE-HANDLEIDING ELEKTROSET VOOR TREKHAAK MET 12-N CONTACTDOOS
VLGS. DIN/ISO NORM 1724

SUZUKI BALENO WAGON 1996-
FACELIFT 1998-

Bestel Nr.: SUZ-022-B

1. Verwijder de negatieve klem van de accu.
Verwijder de bekleding in de kofferruimte.
Maak de toegang tot beide achterlichtunits vrij.
2. Boor een gat van 13mm in de achterzijde van de kofferruimte direct achter de contactdoosplaat van de trekhaak.
Verwijder zorgvuldig alle metaalsplinters en bestrijk de omgeving met een anti-corrosie middel.
Plaats de doorvoertule in het gat.
3. De kabelboom wordt in de kofferruimte uitgelegd.
Leid het 8-polige uiteinde door de tule naar de contactdoos.
(Let op uitlaat, i.v.m. hitte!!)
Schuif de rubber afdekplaat over de kabelboom.
Neem vervolgens de contacthouder uit de contactdoos en sluit de draden als volgt aan:

<u>Verlichting aanhanger:</u>	<u>Contact Nr.:</u>	<u>Draad kleur:</u>
Knipperlicht links	1 (L)	geel
Mistachterlicht	2 (54-G)	blauw
Massa	3 (31)	wit 2,5 mm ²
Knipperlicht rechts	4 (R)	groen
Achterlicht rechts	5 (58-R)	bruin
Remlichten	6 (54)	rood
Achterlicht links	7 (58-L)	zwart
Mistachterlicht	8 (58-b)	grijs

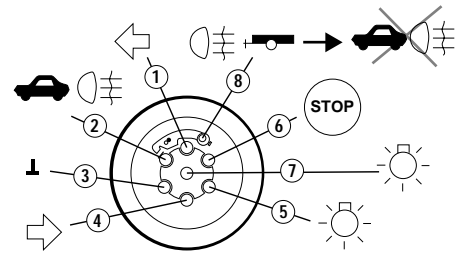

Monteer de contactdoos op de trekhaak.

4. Bij beide achterlichtunits bevinden zich zwarte connectoren.
Neem deze connectoren aan de rechterzijde (zie A) uitelkaar.
Monteer het uiteinde met o.a. de groene draad hiertussen.
Neem vervolgens de connectoren aan de linkerzijde (zie B) uitelkaar en monteer het uiteinde met o.a. de gele draad hiertussen.
Bevestig de witte draad aan de voertuigmassa (zie C).
5. Aan de rechterzijde bevinden zich witte connectoren (zie D) voor de mistlamp(en).
Neem deze uit elkaar en monteer het uiteinde met de blauwe en grijze draden hiertussen.
6. Sluit de negatieve klem aan op de accu.
Controleer de elektrische functies met de aanhanger aangesloten.
Monteer alle gedemonteerde onderdelen.

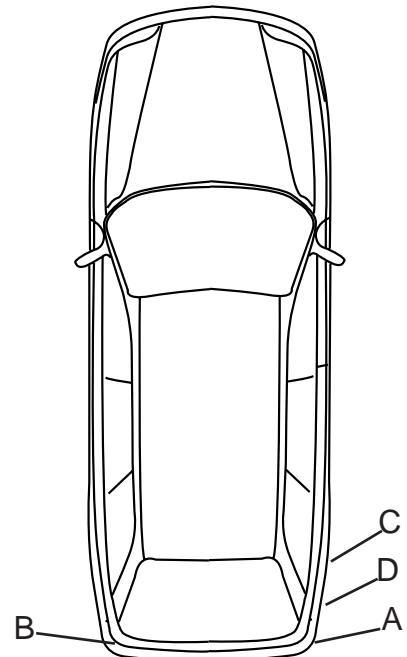

EINBAUANLEITUNG ELEKTROSATZ ANHÄNGERVORRICHTUNG MIT 12-N STECKDOSE II.
DIN/ISO NORM 1724

SUZUKI BALENO WAGON 1996-
FACELIFT 1998-

Bestell Nr.: SUZ-022-B

- Das Minuskabel der Batterie entfernen.
Die Verkleidung im Kofferraum herausnehmen.
Den Zugang zu den beiden Heckleuchtesätzen freimachen.
- Im Heckmittelstück, gerade hinter der Steckdoseplatte ein 13mm großes Loch bohren.
Die Metallsplinter sorgfältig entfernen und die Lochkanten mit Rostschutz behandeln.
Die Kabeltülle im Loch befestigen.
- Der Kabelsatz wird im Kofferraum ausgebreitet.
Das 8-polige Ende durch die Tülle nach Steckdose führen.
(Achtung wegen der Hitze des Auspuffes!!)
Die Abdeckplatte über den Kabelsatz schieben.
Der Kontaktträger aus der Steckdose nehmen und die Kabel wie folgt anschließen:

Anhänger Beleuchtung:	Kontakt Nr.:	Kabelfarbe:
Blinker links	1 (L)	gelb
Nebelschlußleuchte	2 (54-G)	blau
Masse	3 (31)	weiß 2,5 mm ²
Blinker rechts	4 (R)	grün
Schlußleuchte rechts	5 (58-R)	braun
Bremsleuchten	6 (54)	rot
Schlußleuchte links	7 (58-L)	schwarz
Nebelschlußleuchte	8 (58-b)	grau

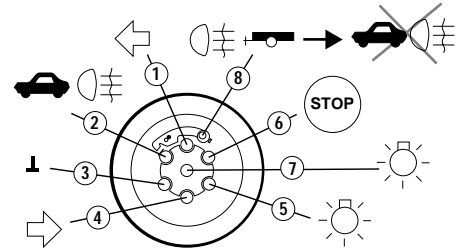

Die Steckdose auf die Steckdoseplatte montieren.

- Bei den beiden Heckleuchtesätzen befinden sich schwarze Steckverbinder.
Die Steckverbinder an der rechten Seite (A) auseinandernehmen.
Das Ende mit dem grünen Kabel zwischen diese Steckverbinder anschließen.
Die Steckverbinder an der linken Seite (B) auseinandernehmen und das Ende mit dem gelben Kabel zwischen diese Steckverbinder anschließen.
Das weiße Kabel an der Fahrzeugmasse (C) anschließen.
- An der rechten Seite befinden sich weiße Steckverbinder (D) für die Nebelschlußleuchten.
Diese Steckverbinder auseinandernehmen und das Ende mit dem blauen und grauen Kabel zwischen diese Steckverbinder anschließen.
- Die Batterie wieder anschließen und sämtliche Fahrzeugfunktionen mit angeschlossenem Anhänger überprüfen.
Die abmontierten Teile wieder montieren.

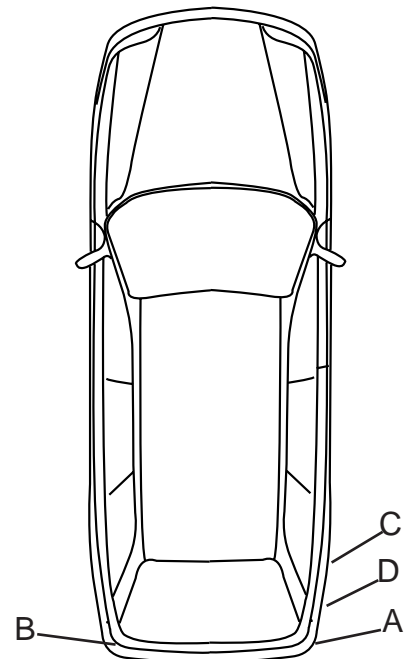

FITTING INSTRUCTIONS ELECTRIC WIRINGKIT TOWBAR WITH 12-N SOCKET UP TO DIN/ISO NORM 1724

SUZUKI BALENO WAGON 1996-
FACELIFT 1998-

Partno.: SUZ-022-B

1. Remove battery earth cable.
Remove the covering in the boot.
Clear the entrance to both rearlight units.
2. Drill a 13mm hole in the back of the boot just behind the socketplate of the towbar.
Remove carefully all metall particles and treat the edges with anti-rust paint.
Fit the supplied grommet in the hole.
3. Route the wiring harness in the boot.
Lead the 8-pole end through the grommet to the socket.
(Careful! Hot exhaust !!)
Pull the rubber coverplate over the wiring harness.
Remove the contact holder from the socket and fit the wires as follows:

<u>Trailer lighting:</u>	<u>Pin No.:</u>	<u>Wire colour:</u>
Left turn signal	1 (L)	yellow
Rearfoglight	2 (54-G)	blue
Earth	3 (31)	white 2,5 mm2
Right turn signal	4 (R)	green
Right taillight	5 (58-R)	brown
Brakelights	6 (54)	red
Left taillight	7 (58-L)	black
Rearfoglight	8 (58-b)	grey

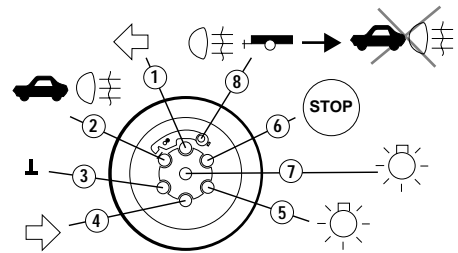

Mount the socket to the socketplate.

4. On both rearlight units black connectors are located.
Disconnect the black connector at the right side (A).
Connect the wire end with the green wire between the disconnected one.
Disconnect the black connector at the left side (B) and fit the end with the yellow wire between this one.
Fit the white wire to chassis earth.(C)
5. At the right side, white connectors are located (D) for the rearfoglight(s).
Disconnect them.
Connect the connectors with the grey and blue wire between these connectors.
6. Reconnect the battery.
Check all electric functions with the trailer/caravan connected.
Reinstall all disassembled parts.

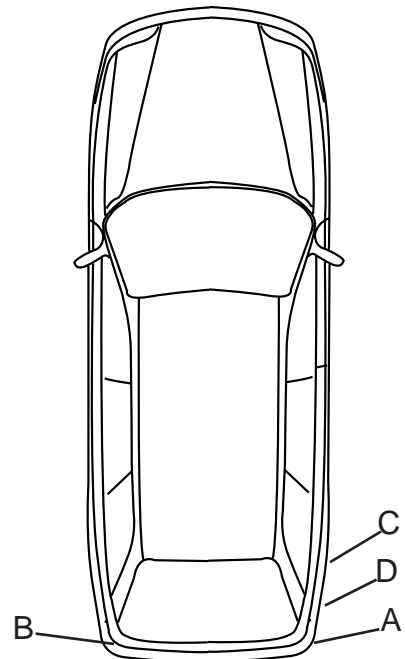

INSTRUCTION DE MONTAGE DU FAISCEAU ELECTRIQUE POUR CROCHET D'ATTELAGE
CONFORME A LA NORME DIN/ISO 1724PRISE 12-N

SUZUKI BALENO WAGON 1996-
FACELIFT 1998-

Reference: SUZ-022-B

1. Débranchez la cosse négative de la batterie.
Enlevez l'habillement du coffre de la voiture.
Dégagez l'accès jusqu'aux feux arrière.
2. Percez un trou de 13mm dans la partie arrière du coffre, juste derrière le support de la prise du crochet d'attelage.
Enlevez avec attention les échardes de métal et appliquez sur les contours du trou un produit anti-corrosion.
Placez le passe-fils dans le trou.
3. Placez le jeu de câbles dans le coffre.
Menez la 8-pôles terminaison via le passe-fils jusqu'à la prise.
(Attention à la chaleur des gaz d'échappements!)
Poussez la protection de caoutchouc sur le faisceau électrique.
Faites sortir les fiches de contacts du socle de la prise et connectez les câbles comme indiqué ci-dessous:

<u>Fonctions de la remorque:</u>	<u>Contact No.:</u>	<u>Couleur de fil:</u>
Clignotant gauche	1 (L)	jaune
Feu de brouillard	2 (54-G)	bleu
Masse	3 (31)	blanc 2,5 mm ²
Clignotant droit	4 (R)	vert
Feu arrière droit	5 (58-R)	marron
Feux de stop	6 (54)	rouge
Feu arrière gauche	7 (58-L)	noir
Feu de brouillard	8 (58-b)	gris

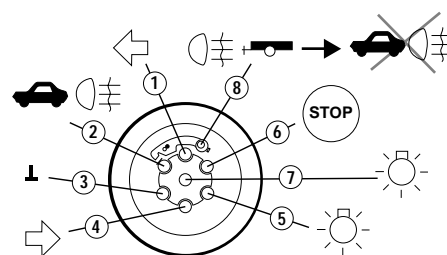

Montez la prise sur le support du crochet d'attelage.

4. Au niveau des feux arrière se trouvent des connecteurs de couleur noire.
Débranchez le connecteur sur le côté droit (voir A). Branchez entre les fiches la terminaison ayant, entre autres, un fil de couleur verte.
Débranchez ensuite le connecteur du côté gauche (voir B).
Branchez entre les fiches la terminaison ayant, entre autres, un fil de couleur jaune
Connectez le fil blanc à la masse du véhicule (voir C).
5. Sur le côté droit se trouvent des connecteurs blancs (voir D) prévus pour les feux de brouillards. Débranchez-les et connectez la terminaison bleue et la grise à ces derniers.
6. Reconnectez la cosse négative à la batterie.
Contrôlez l'installation électrique avec la remorque accouplée.
Remontez les pièces démontées.

