

MONTAGE-HANDLEIDING ELEKTROSET VOOR TREKHAAK MET 12-N CONTACTDOOS  
VLGS. DIN/ISO NORM 1724

RENAULT 19 1988- ZONDER CONNECTOREN

Bestel Nr.: REN-017-B

1. Verwijder de negatieve klem van de accu.  
Verwijder de bekleding in de kofferruimte.  
Maak de toegang tot de beide achterlichtunits vrij.
2. Boor een gat van 13 mm in de achterzijde van de kofferruimte, direct achter de contactdoos van de trekhaak of gebouwen bestaande voertuul.  
Verwijder zorgvuldig alle metaalsplinters rond het gat en bestrijk de omgeving van het gat met een anti-corrosiemiddel.  
Plaats de doorvoertule in het gat.
3. Plaats de kabelboom in de kofferruimte en leid het 8-polige uiteinde door de doorvoertule naar de contactdoos.  
Schuif de afdekplaat over de kabelboom.  
Neem vervolgens de contacthouder uit de contactdoos en sluit de draden als volgt aan:

Verlichting aanhanger:      Contact Nr.:      Draad kleur:

Knipperlicht links	1 (L)	geel
Mistachterlicht	2 (54-G)	blauw
Massa	3 (31)	wit 2,5 mm <sup>2</sup>
Knipperlicht rechts	4 (R)	groen
Achterlicht rechts	5 (58-R)	bruin
Remlichten	6 (54)	rood
Achterlicht links	7 (58-L)	zwart
Mistachterlicht	8 (58-b)	grijs

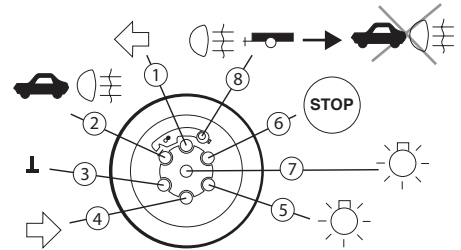

Monteer de contactdoos op de trekhaak.

4. De overige draden worden met behulp van snelverbinders aan de originele bedrading aangesloten (zie ill.1).

KLEUR	FUNCTIE
Groen	knipperlicht rechts
Bruin	achterlicht rechts
Geel	knipperlicht links
Rood	remlicht
Zwart	achterlicht links

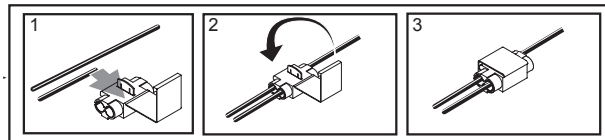

Bevestig de witte draad aan de voertuigmassa.

5. Aansluiten van het mistachterlicht (zie ill.2):

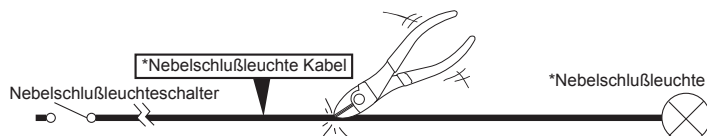
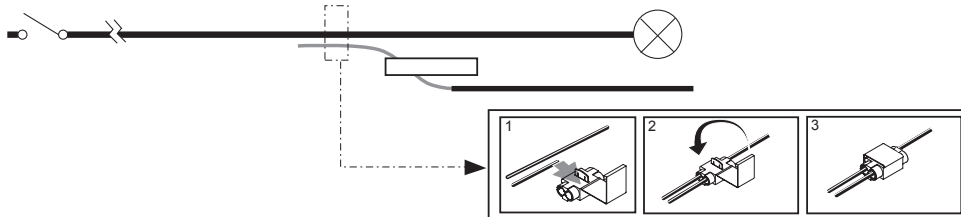

6. Sluit de negatieve klem aan op de accu.  
Controleer de elektrische functies met de aanhanger aangesloten.  
Monteer alle gedemonteerde onderdelen.

EINBAUANLEITUNG ELEKTROSATZ ANHÄNGERVORRICHTUNG MIT 12-N STECKDOSE lt. DIN/ISO NORM 1724

RENAULT 19 1988- OHNR STECKVERBINDER

Bestell Nr.: REN-017-B

- Das Minuskabel der Batterie entfernen.  
Die Verkleidung im Gepäckraum entfernen.  
Den Zugang zu den beiden Heckleuchtesätzen freimachen.
- Im Heckmittelstück ein 13 mm großes Loch bohren oder einen vorhandenen Gummistopfen verwenden.  
Sorgfältig alle Metalsplitter entfernen und die Lochkanten mit Rostschutz behandeln.  
Die Kabeltülle im Loch befestigen.
- Der Kabelbaum wird im Gepäckraum ausgebreitet.  
Das 8-polige Ende durch die Tülle zur Steckdose führen.  
Die Abdeckplatte über den Kabelbaum schieben.  
Den Kontaktträger aus der Steckdose nehmen und die Kabel wie folgt anschließen:

Anhänger Beleuchtung:	Kontakt Nr.:	Kabelfarbe:
Blinker links	1 (L)	gelb
Nebelschlußleuchte	2 (54-G)	blau
Masse	3 (31)	weiß 2,5 mm <sup>2</sup>
Blinker rechts	4 (R)	grün
Schlußleuchte rechts	5 (58-R)	braun
Bremsleuchten	6 (54)	rot
Schlußleuchte links	7 (58-L)	schwarz
Nebelschlußleuchte	8 (58-b)	grau

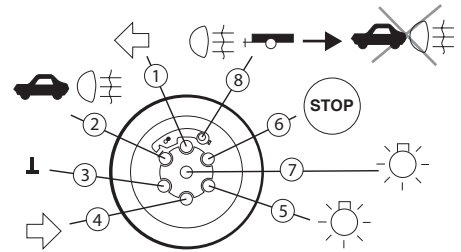

Die Steckdose an die Anhängerkupplung montieren.

- Die übrigen Kabel werden mit Hilfe von Quetschverbindern an die Original Bekablung angeschlossen (ill.1).

FARBE	FUNKTION
Grün	Blinker rechts
Braun	Schlußleuchte rechts
Gelb	Blinker links
Rot	Bremsleuchte
Schwarz	Schlußleuchte links

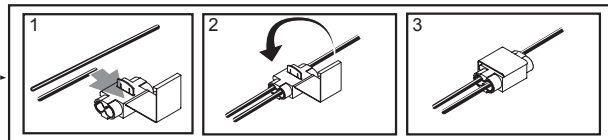

Das weiße Kabel an der Fahrzeugmasse befestigen.

- Anschließen der Nebelschlußleuchte (siehe ill.2):

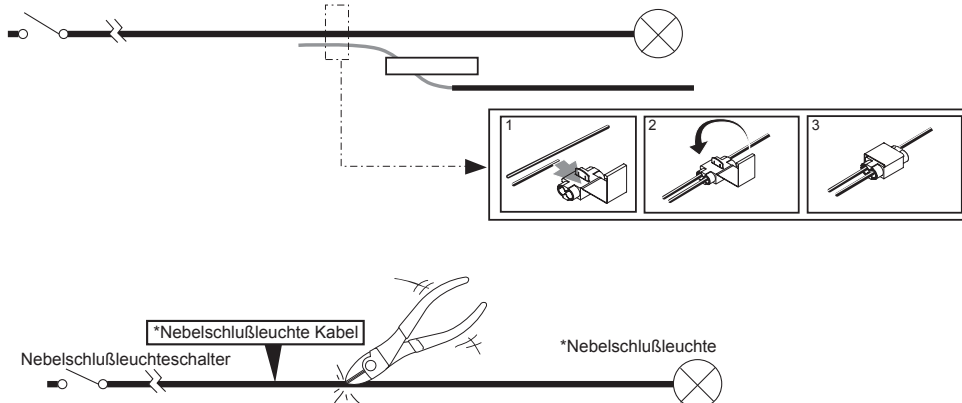

- Die Batterie wieder anschließen und sämtliche Fahrzeugfunktionen mit angeschlossenen Anhänger überprüfen.  
Die abmontierten und entfernten Teile wieder montieren.

FITTING INSTRUCTIONS ELECTRIC WIRINGKIT TOWBAR WITH 12-N SOCKET UP TO DIN/ISO NORM 1724

RENAULT 19 1988- WITHOUT CONNECTORS

Partno.: REN-017-B

1. Remove the battery earth cable.  
Remove the covering in the boot.  
Clear the entrance to both rearlight units.
2. Drill a 13 mm large hole in the back of the boot, or use an existing grommet just behind the socketplate.  
Carefully remove all metal particles and thread the edges with an anti-corrosion paint.  
Put the rubber grommet in the hole.
3. Lead the wiring harness in the boot.  
Lead the 8-pole end through the grommet to the socket.  
Pull the coverplate over the wiring harness.  
Remove the contact holder from the socket and fit the wires as indicated below:

Trailer lighting:	Pin No.:	Wire colour:
Left turn signal	1 (L)	yellow
Rearfoglight	2 (54-G)	blue
Earth	3 (31)	white 2,5 mm2
Right turn signal	4 (R)	green
Right taillight	5 (58-R)	brown
Brakelights	6 (54)	red
Left taillight	7 (58-L)	black
Rearfoglight	8 (58-b)	grey

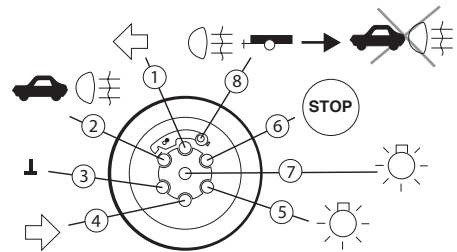

Mount the socket to the towbar.

4. The other wires are connected to the original wiring with CL clips (ill.1).

COLOUR	FUNCTION
Green	RH turn signal
Brown	RH taillight
Yellow	LH turn signal
Black	LH taillight
Red	Brake light

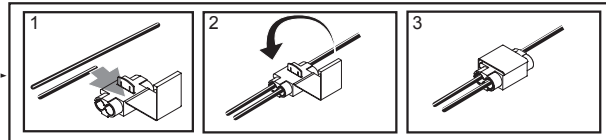

Fit the white wire to chassis earth.

5. Connecting the rearfoglight (ill.2):

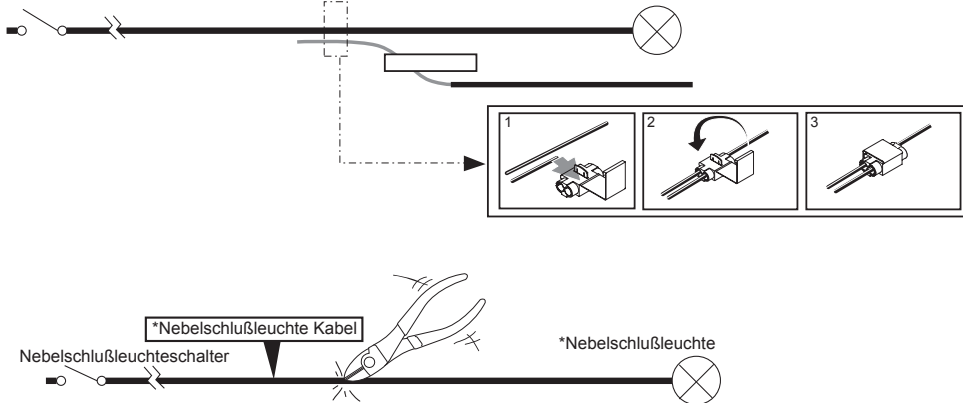

6. Reconnect the battery and check all electric functions, with trailer/caravan connected.  
Reinstall disassembled parts.

INSTRUCTION DE MONTAGE DU FAISCEAU ELECTRIQUE POUR CROCHET D'ATTELAGE  
CONFORME A LA NORME DIN/ISO 1724PRISE 12-N

RENAULT 19 1988- SANS CONNECTEURS

Reference: REN-017-B

- Débranchez la cosse négative de la batterie.  
Enlevez les tapis du coffre.  
Dégagez l'accès jusqu'aux unités de feux arrière.
- Percez un trou de 13 mm dans la paroi arrière du coffre, juste derrière le support de la prise du crochet d'attelage.  
Enlevez avec attention les échardes de métal et appliquez une peinture anti-corrosion sur les contours.  
Placez le passe-fils dans le trou.
- Placez le jeu de câbles dans le coffre.  
Menez la terminaison 8-pôles du faisceau électrique via le passe-fils jusqu'à la prise.  
Poussez la gaine protectrice sur le faisceau.  
Faites sortir les fiches de contact de la prise et connectez les fils comme indiqué ci-dessous:

Fonctions de la remorque: Contact No.:      Couleur de fil:

Clignotant gauche	1 (L)	jaune
Feu de brouillard	2 (54-G)	bleu
Masse	3 (31)	blanc 2,5 mm <sup>2</sup>
Clignotant droit	4 (R)	vert
Feu arrière droit	5 (58-R)	marron
Feux de stop	6 (54)	rouge
Feu arrière gauche	7 (58-L)	noir
Feu de brouillard	8 (58-b)	gris

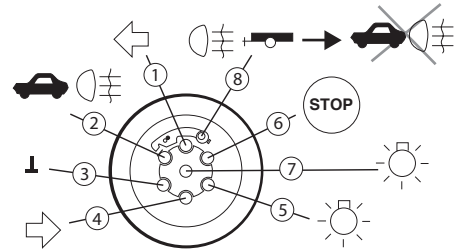

Montez la prise sur le crochet d'attelage.

- Les autres fils sont connecté au fils d'origine à l'aide de connecteurs (voir ill.1).

COULEUR	FONCTION
Vert	clignotant droit
Marron	feu arrière droit
Jaune	clignotant gauche
Rouge	feu de stop
Noir	feu arrière gauche

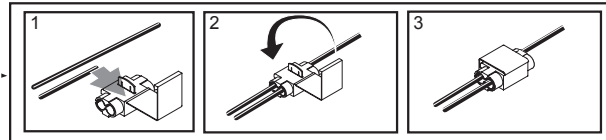

Branchez le fil blanc à la masse.

- Connexion du feu de brouillard (voir ill.2):

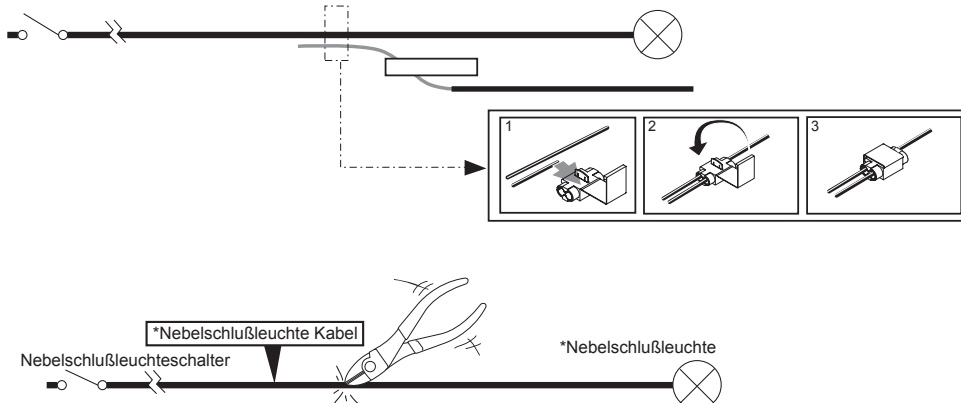

- Rebranchez la cosse négative de la batterie.  
Contrôlez les fonctions électrique avec la remorque accouplée.  
Remontez les parts enlevés.

INSTRUCCIONES DE MONTAJE DE KIT ELECTRICO DE ENGANCHE DE REMOLQUE CON BASE 12N  
ACORDE A LA NORMA DIN/ISO 1724

RENAULT 19 1988- SIN CONECTORES

Referencia: REN-017-B

1. Retire el cable de tierra de la batería.  
Retirar el tapizado y los recubrimientos del maletero para poder acceder a los pilotos.
2. Taladrad un agujero de 13 mm en el maletero justo a la altura de la base o utilice un agujero realizado.  
Retirar con cuidado las rebabas metálicas de los agujeros realizados y tratar con producto anticorrosion.  
Colocar la goma de protección provista en el kit en el agujero realizado .
3. Desplegar el cableado en el maletero y llevar el haz de 8 polos hacia la base de enchufe del enganche a traves de la goma de proteccion.  
Conectar los cables a la base de enchufe de acuerdo al siguiente esquema:

<u>Funcion:</u>	<u>no de polo:</u>	<u>color del cable:</u>
Intermitente izquierdo	1 (L)	Amarillo
Antiniebla	2 (54-G)	Azul
Masa	3 (31)	Blanco 2,5 mm2
Intermitente derecho	4 (R)	Verde
Posición derecha	5 (58-R)	Marrón
Freno	6 (54)	Rojo
Posición izquierda	7 (58-L)	Negro
Micro interrup. Antiniebla	8 (58-b)	Gris

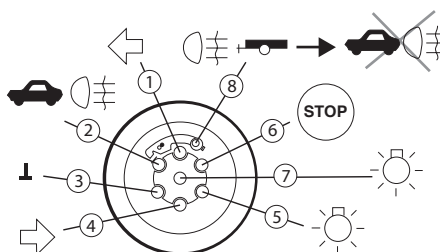

Fijar la base de enchufe al soporte del enganche.

4. Fijar los siguientes cables con ayuda de las bridas provistas a los cables originales. (ver imagen 1).

COLOR	FUNCION
Verde	Intermitente derecho
Marrón	Posición derecha
Amarillo	Intermitente izquierdo
Rojo	Freno
Negro	Posición izquierda

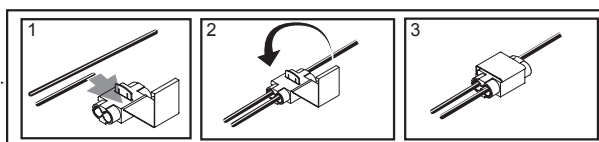

Fijar el cable blanco a la conexión de tierra en el vehículo.

5. Conexión del antiniebla (ver imagen 2)

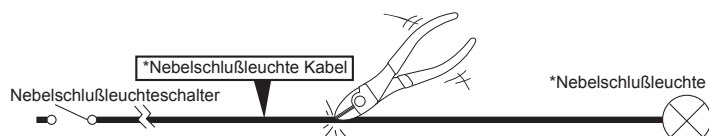
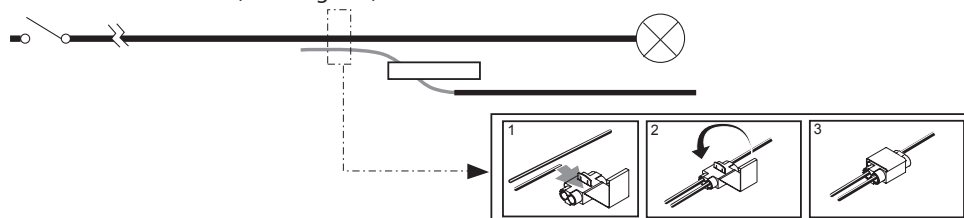

6. Conectar de nuevo el cable de tierra a la batería.  
Chequear el correcto funcionamiento del kit mediante un remolque o caravana real o un comprobador que pueda simularlos (con resistencias reales). Montar las molduras retiradas previamente