

Einbauanleitung Elektrosatz
Anhängervorrichtung mit 12-N Steckdose
lt. DIN/ISO Norm 1724

Instructions de montage du faisceau
électrique pour crochet d'attelage
conforme à la norme
DIN/ISO 1724 prise 12-N

Fitting instructions electric wiringkit
towbar with 12-N socket up to
DIN/ISO norm 1724

Montage-handleiding elektrokabelset voor
trekhaak met 12-N contactdoos
vlg. DIN/ISO norm 1724

Instrucciones de montaje de kit eléctrico para
enganche de remolque con caja de conexiones
12-N según norma DIN/ISO 1724

Istruzioni di montaggio di set di cavi elettrici per
gancio da traino con zoccolo a 12-N conforme alla
norma DIN/ISO 1724

Monteringsanvisningar elkabelsats för dragkrok
med 12-N kontaktdosa enligt DIN/ISO norm 1724

Instrukcje montażu zestawu okablowania
elektrycznego dyszla holowniczego z 12-N
stykowym gniazdem DIN/ISO 1724

FI-010-BB

060204R

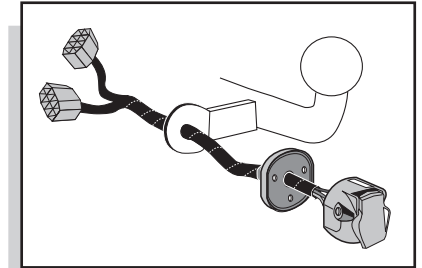

FIAT IDEA 12/2003-

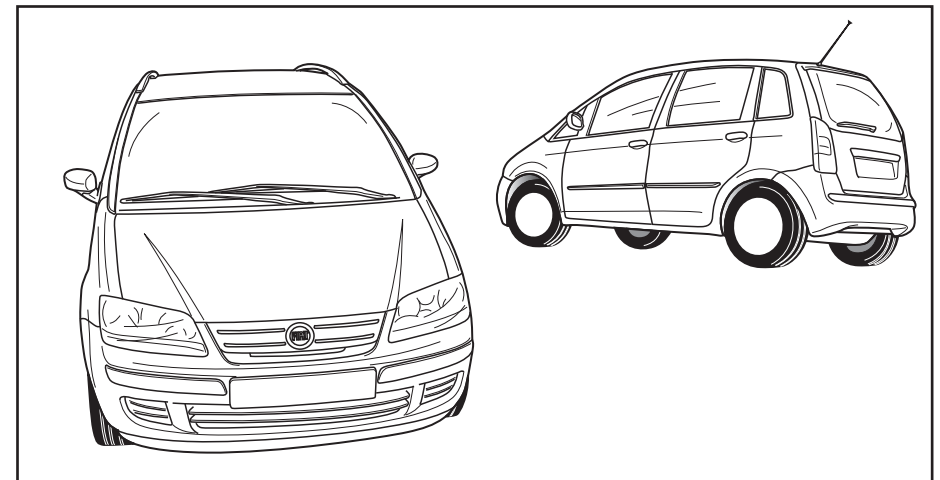

Bestel Nr.: FI-010-BB

*Einzelteilliste *Liste de pieces *Part list *Onderdelenlijst
 *Lista de componentes *Elenco componenti *Dellista *Lista części

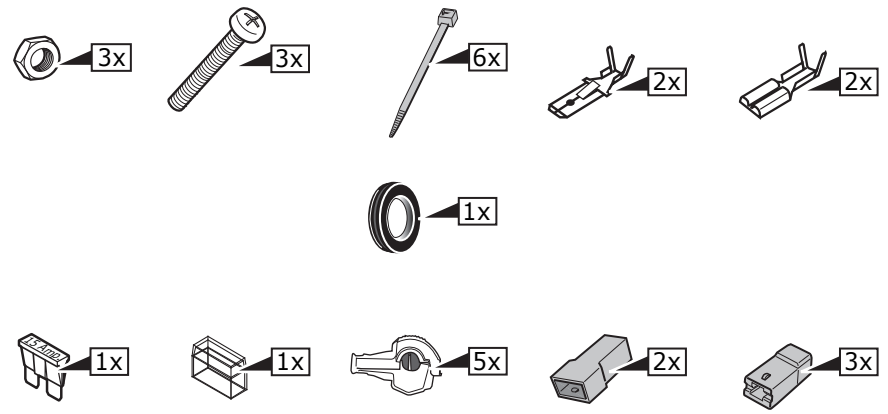
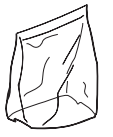
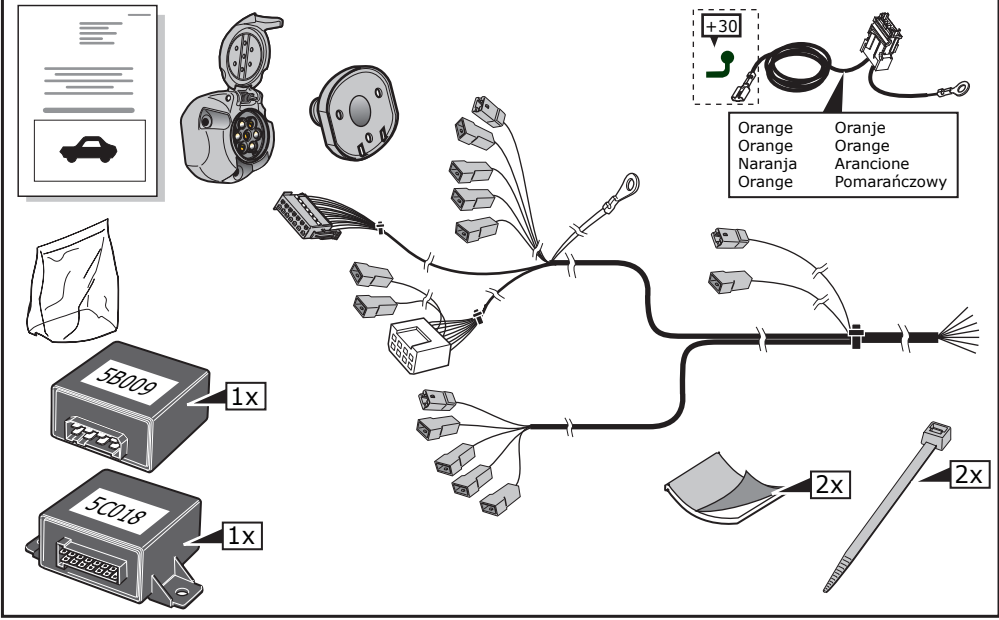
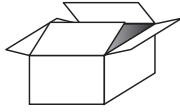

INFO**DE**

Wir weisen ausdrücklich darauf hin, dass eine unsachgemäße und nicht in einer Fachwerkstatt durchgeführte Montage einen Verzicht auf Entschädigung jeglicher Art insbesondere bezüglich des Produkthaftpflichtrechts zur Folge hat. Technische Änderungen vorbehalten.
Widerstand nur gemäß der Tabelle auf dem Anhänger verwenden, siehe Seite 4.

FR

Il est expressément prévu qu' on ne saurait se prévaloir d'un quelconque préjudice contractuel ou réhibitoire si le montage a été effectué en dépit des dites instructions ou dans un garage ne disposant pas des équipements adéquats. Sous réserve de modifications techniques.
N'excédez pas la charge maximale, indiquée dans le d'un véhicule tracté, voir en page 4.

GB

We would expressly point out that assembly not carried out properly and by a specialist workshop will result in cancellation of any right to damage compensation, in particular those arising by virtue of the product liability act. Subject to technical changes without notice.
Only use loads according to the connection table on the towed vehicle (see page 4).

NL

Wij wijzen er met nadruk op, dat ondeskundige en niet door een vakkundige werkplaats uitgevoerde montage tot gevolg heeft dat daardoor ieder recht op schadevergoeding, ook op wettelijke aansprakelijkheid inzake producten, vervalt. Technische wijzigingen voorbehouden.
Gebruik alleen belasting volgens aansluittabel op het getrokken voertuig, zie pagina 4.

ES

El montaje inapropiado y efectuado por personal no cualificado originará la pérdida de todo derecho a indemnización o la expiración de toda responsabilidad civil con respecto al producto.
Nos reservamos el derecho a efectuar modificaciones técnicas.
Utilice sólo cargas de acuerdo a la tabla de conexión del vehículo remolcado (ver página 4).

IT

Sottolineiamo espressamente che un montaggio inadeguato ed eseguito da un'officina non specializzata ha come conseguenza il decadere di qualsiasi diritto al risarcimento danni, nonché alla responsabilità legale relativa ai prodotti. Ci si riserva il diritto di apportare modifiche tecniche. Utilizzare esclusivamente un carico conforme alla tabella degli allacci relativa al veicolo in questione, cfr. pagina 4.

SE

Vi påpekar med eftertryck att all rätt till skadeersättning och all laglig ansvarighet förfaller om monteringen inte har utförts på rätt sätt och av en professionell verkstad. Tekniska ändringar förbehålles. Använd endast belastning enligt anslutningstabellen på det dragna fordonet, se sid. 4.

PL

Chcielibyśmy wyraźnie zaznaczyć, iż wszelki nieprawidłowy montaż, który nie jest wykonywany w specjalistycznym warsztacie pociąga za sobą utratę możliwości dochodzenia wszelkiego typu roszczeń, w szczególności tych wynikających z odpowiedzialności producenta za swój produkt. Podlega zmianom bez powiadomienia. Używać tylko takiego maksymalnego obciążenia które wynika z tabliczki połączeń holowanego pojazdu, patrz strona 4.

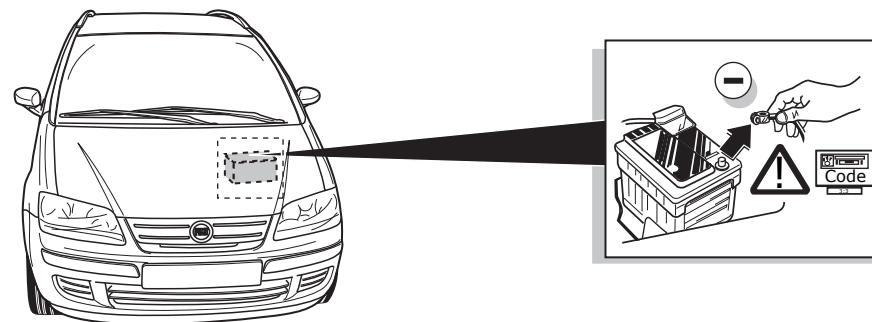
1

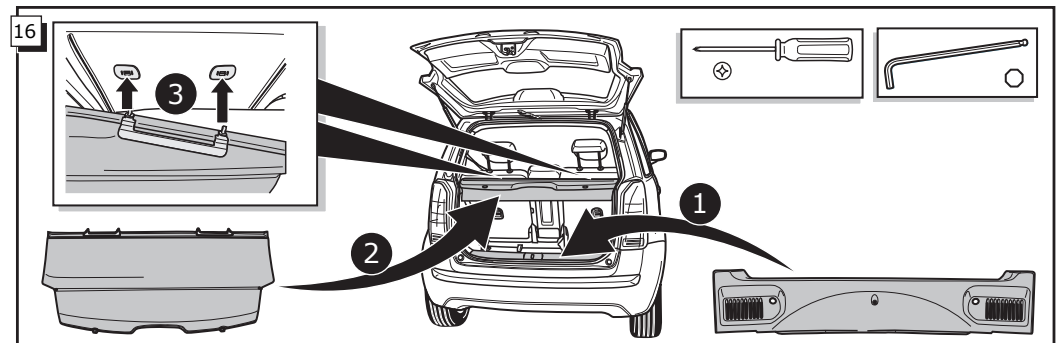
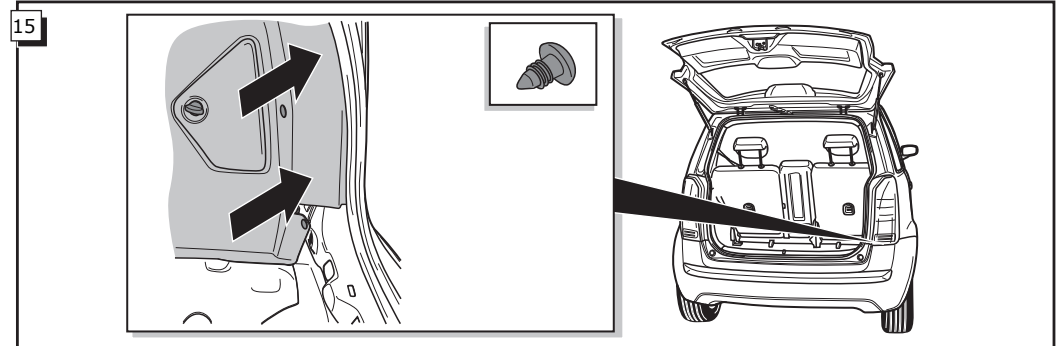
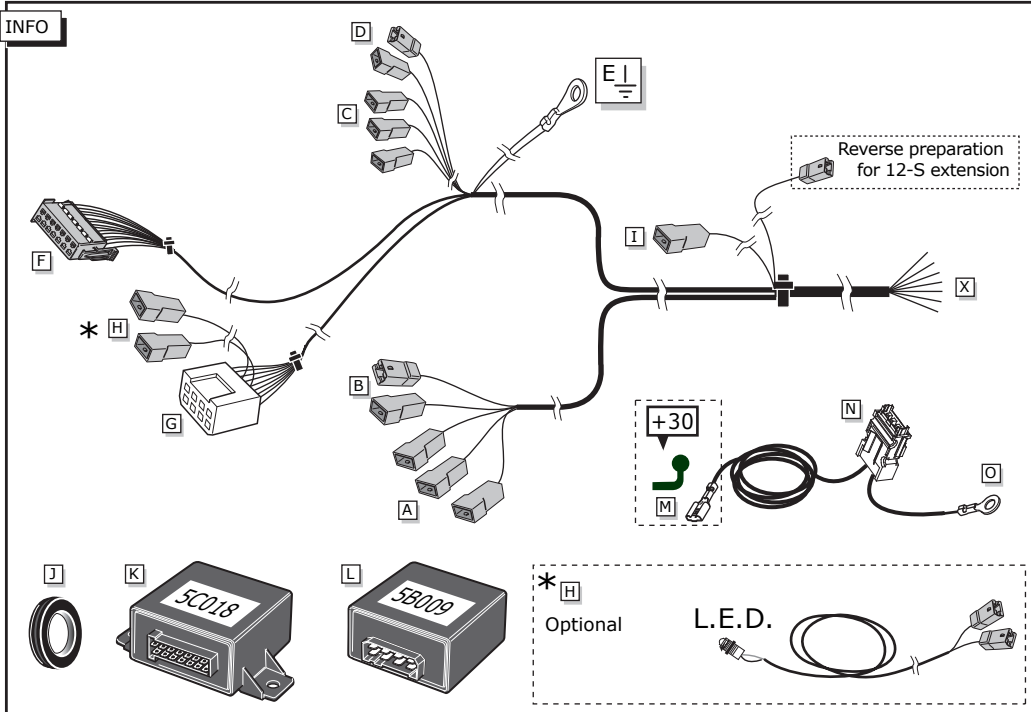
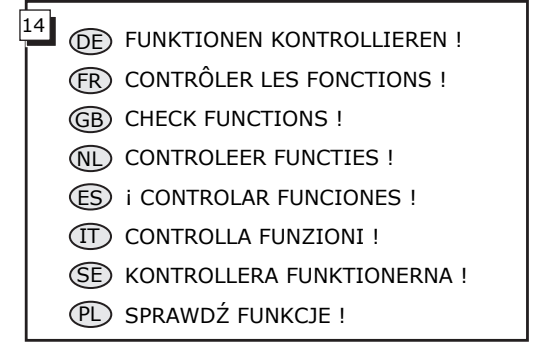
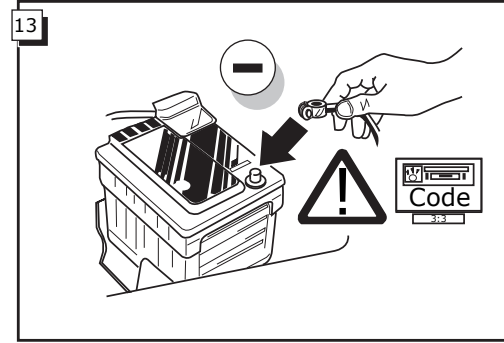
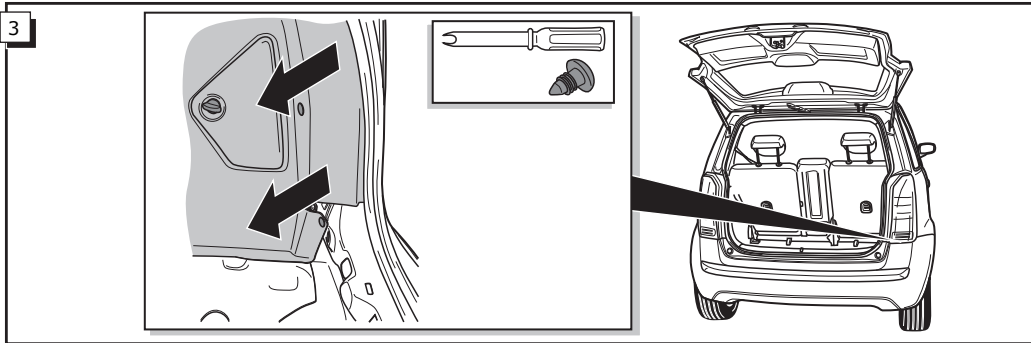
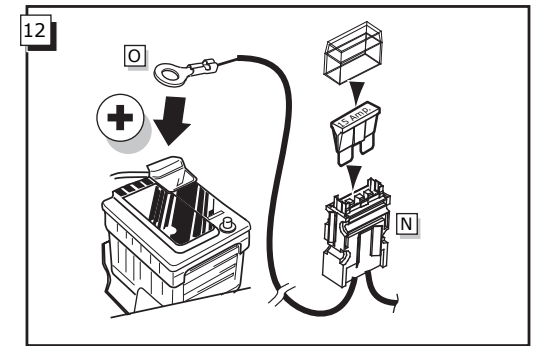
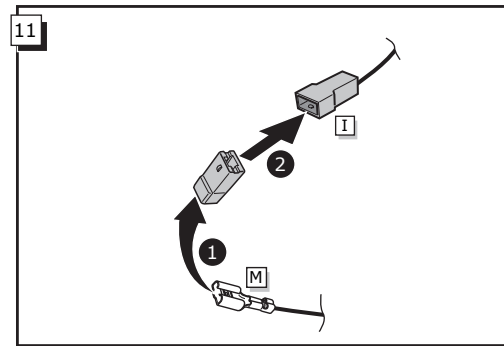
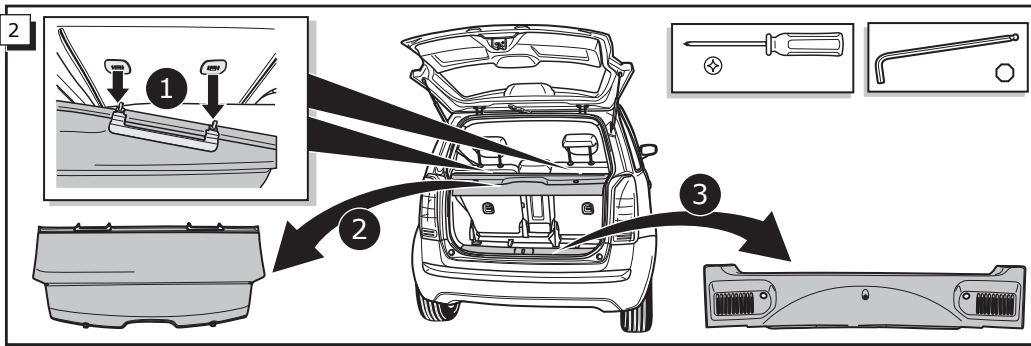

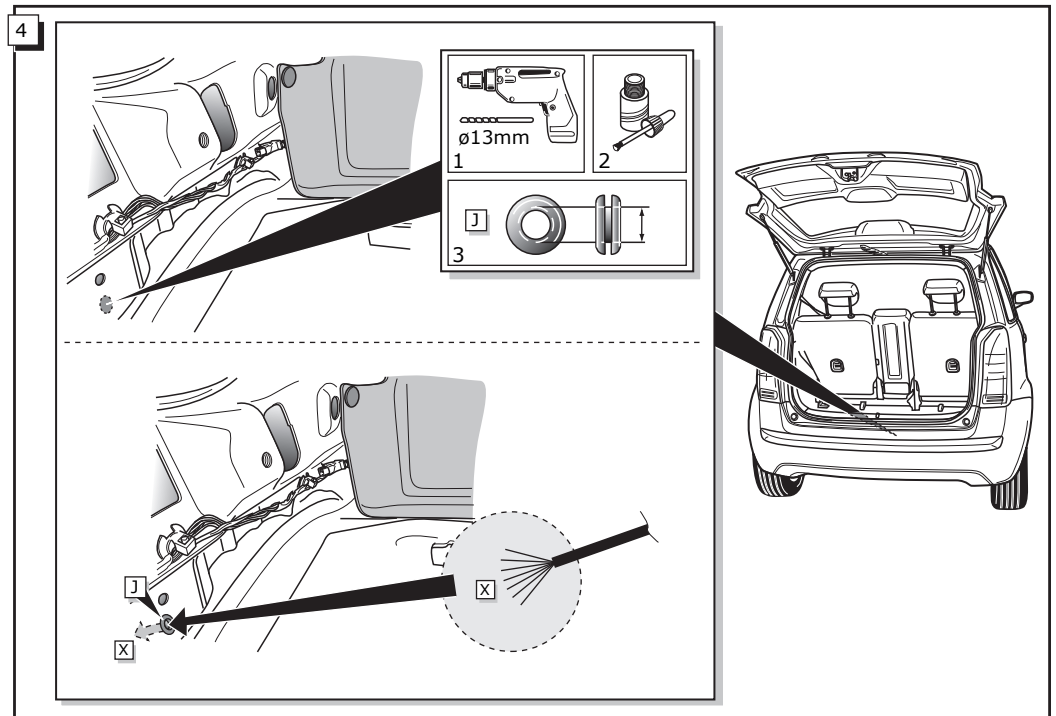
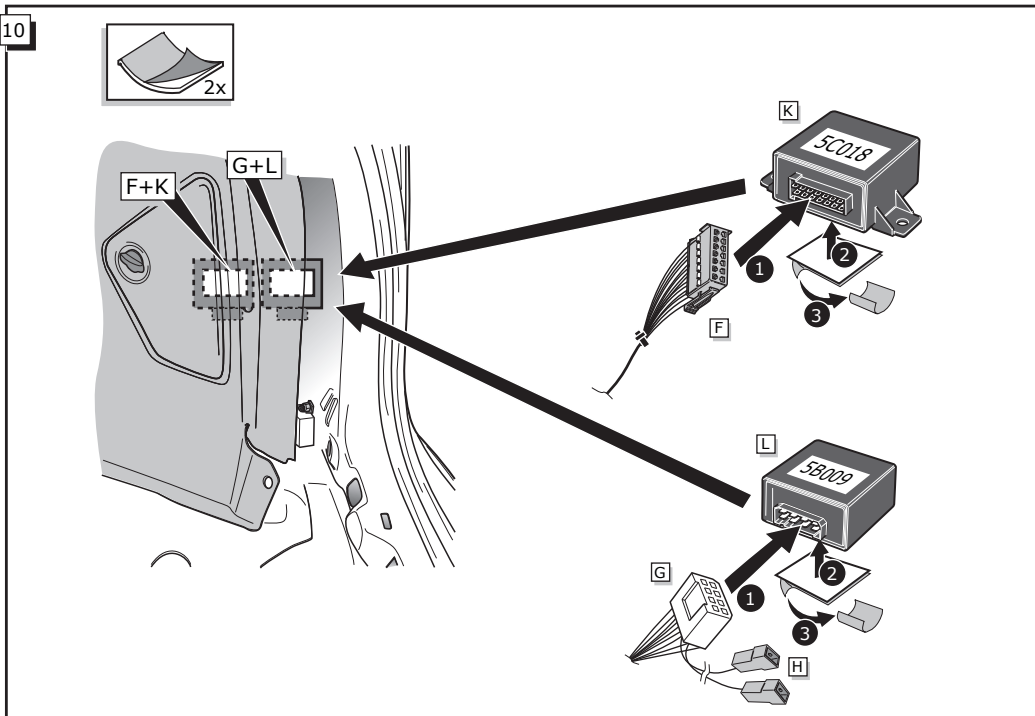
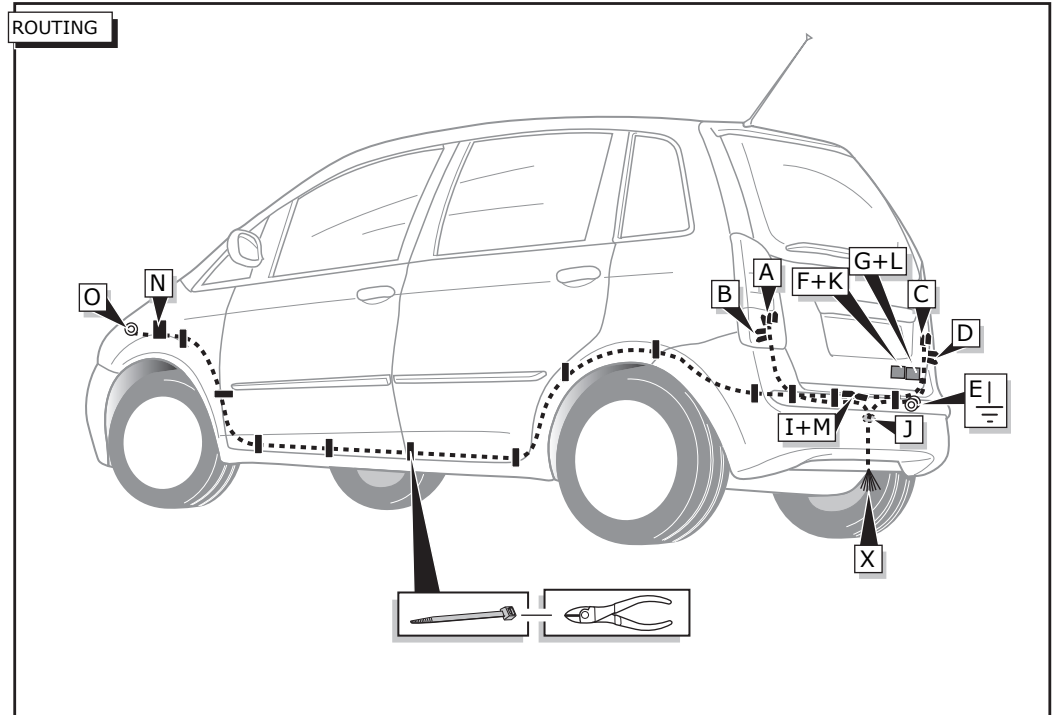
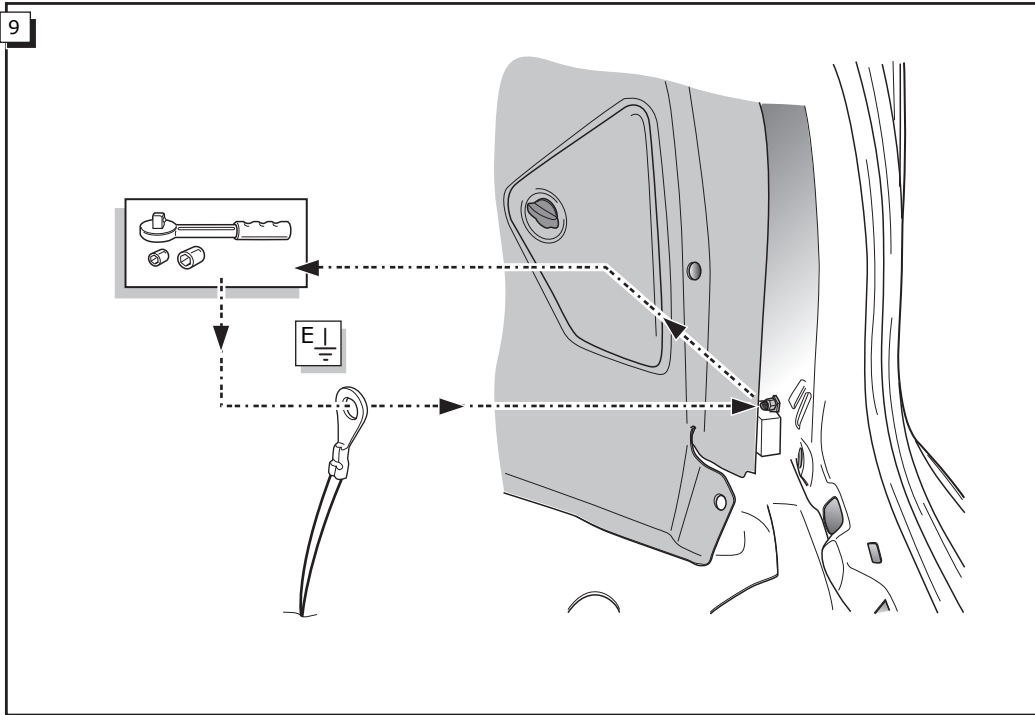

5

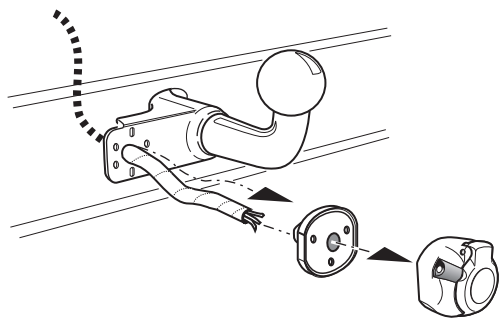

INFO

Anschluß Steckdose / Connection de la prise
 Socket connection / Contactdoos aansluiting / Conexiones del enchufe
 Allaccio zoccolo / Anslutning kontaktdosa

INFO

DIN/ISO 1724		DE	FR	GB	NL	ES	IT	SE	Pmax
	1/L	gelb	jaune	yellow	geel	amarillo	giallo	gul	21W
	2	blau	blue	blue	blauw	azul	blu	blå	2x21W
	3/31	weiß	blanc	white	wit	blanco	bianco	vit	
	4/R	grün	vert	green	groen	verde	verde	grön	21W
	5/58-R	braun	marron	brown	bruin	marrón	marrone	brun	52W
	6/54	rot	rouge	red	rood	rojo	rosso	röd	3x21W
	7/58-L	schwarz	noir	black	zwart	negro	nero	svart	52W

6

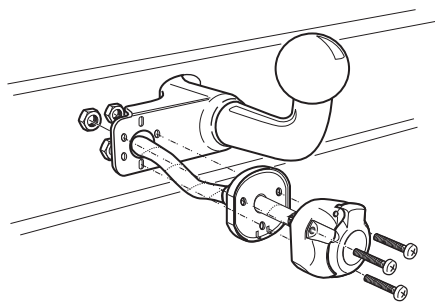

7

Kabel Kabelsatz / Fil faisceau / Wire harness / Draad kabelboom / Cable haz de cables /
 Filo pettine del cavo / Ledare kabelbunt / Wiązka przewodów

Lokalisieren und überprüfen Sie die Funktionen / Localisez et vérifiez les fonctions /
 Locate and check functions / Functies doormeten / Probar funciones /
 Verificare le funzioni / Mätning funktioner /
 Zlokalizuj i sprawdź funkcje

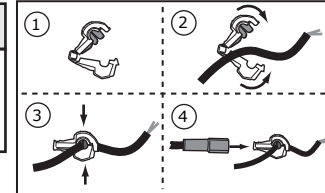

LH Y

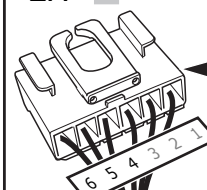

A & Y	Pos. 4	Pos. 5	Pos. 6
Schwarz/Gelb Noir/Jaune Black/Yellow Zwart/Geel Negro/Amarillo Nero/Giallo Svart/Gul Czarny/Zółty	↔ L	Blau/Rot Bleu/Rouge Blue/Red Blauw/Rood Azul/Rojo Blu/Rosso Blaå/Röd Niebieski/Czerwony	↔ STOP
			Violett/Schwarz Violet/Noir Purple/Black Paars/Zwart Morado/Negro Viola/Nero Lila/Svart Purpurowy/Czarny
			↔ 58 L

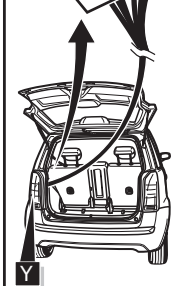

Y	Pos. 1
⊕	Rosa Rose Pink Roze Rosada Rose Różowy
54G	

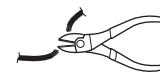

Grau Grey Grijs	Gris Grigio Grå Szary	Rot/ Gelb Rouge/Jaune Red/Yellow Rood/Geel	Rojo/Amarillo Rosso/Giallo Röd/Gul Czerwony/Zółty
-----------------------	--------------------------------	---	--

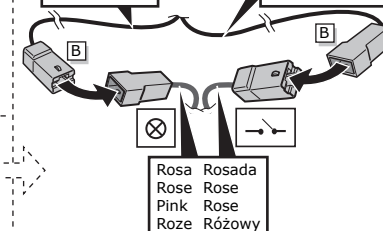

⊗	Rosa Rosada Rose Rose Pink Rose Roze Różowy
---	--

8

Kabel Kabelsatz / Fil faisceau / Wire harness / Draad kabelboom / Cable haz de cables /
 Filo pettine del cavo / Ledare kabelbunt / Wiązka przewodów

Lokalisieren und überprüfen Sie die Funktionen / Localisez et vérifiez les fonctions /
 Locate and check functions / Functies doormeten / Probar funciones /
 Verificare le funzioni / Mätning funktioner /
 Zlokalizuj i sprawdź funkcje

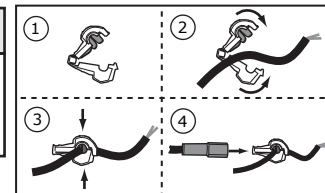
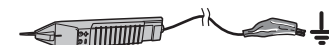

C & Z	Pos. 4	Pos. 6
Schwarz/Grün Noir/Vert Black/Green Zwart/Groen Negro/Verde Nero/Verde Svart/Grön Czarny/Zielony	↔ R	Schwarz/Braun Noir/Marron Black/Brown Zwart/Bruin Negro/Marrón Nero/Marrone Svart/Brun Czarny/Brazowy
		↔ 58 R

Y	Pos. 1
⊕	Rosa Rose Pink Roze Rosada Rose Różowy
54G	

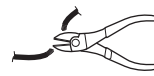

Grau/Weiß Gris/Blanc Grey/White Grijs/Wit	Gris/Blanco Grigio/Bianco Grå/Vit Szary/Biały	Rot/ Weiß Rouge/Blanc Red/White Rood/Wit	Rojo/Blanco Rosso/Bianco Röd/Vit Czerwony/Biały
--	--	---	--

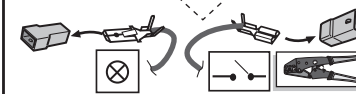

⊗	Rosa Rosada Rose Rose Pink Rose Roze Różowy
---	--

